



## OUR VALUES

### DESIGN COLLECTION | FURNITURE

---

Die Projekte der Pimar-Designkollektion werden durch digitale Modellierung erstellt und werden mit moderner numerischer Maschinen Technologie hergestellt.

Jede offensichtliche Unvollkommenheit ist auf das Handbuch zurückzuführen. Die Nachbearbeitung per Hand. Handwerker und repräsentieren tatsächlich das Besondere Zeichen der Einzigartigkeit und Handwerkskunst was dem Produkt einen Mehrwert verleiht.





# MESSÀPO

## Design by Noii

Diese Serie modularer Elemente der Messàpo-Kollektion ist inspiriert von den für die Landschaft des Salento typischen Trockenmauern. Konzipiert für den Innen- und den Außenbereich

Es besteht aus zwei Arten von Modulen, die zusammengesetzt, zerlegt oder gedreht werden. Die Modularität ermöglicht den eigenen Wohnbereich individuell zu gestalten. Gleichwohl für das Foyer, den Garten oder zuhause geeignet.

Ziel des Produkte ist es, die idealen Voraussetzungen für ein freies und kreatives Arbeiten zu schaffen. Verwirklichung durch eine intuitive Bedienung.

### Material / Materials



Pietra beige / Beige stone

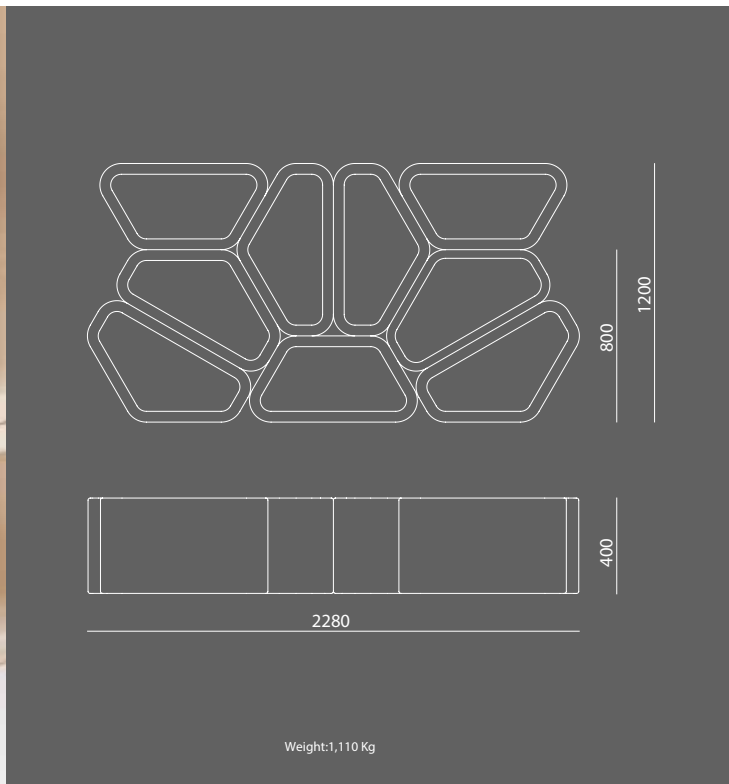

MESSÀPO L



MESSÀPO S











MESSÀPO C







# ETTORE

## Design by Noii

inspiration.

Wenn Design auf Kunst und Emotionen trifft, werden die großen Meister zu einer Quelle der Inspiration. Ettore ist eine Kollektion bestehend aus Hocker und Couchtisch aus Lecce-Stein. Die elementaren geometrischen Formen, dynamisch und lebendig, werden zu einem Verbund zusammengesetzt

Inspiziert vom Meister Sottsass löst die Kollektion eine Vereinigung von Formen, Schattierungen und Farben aus.

### Material / Materials



Pietra beige / Beige stone



Pietra bianca / White stone



Pietra Grigia / Grey stone

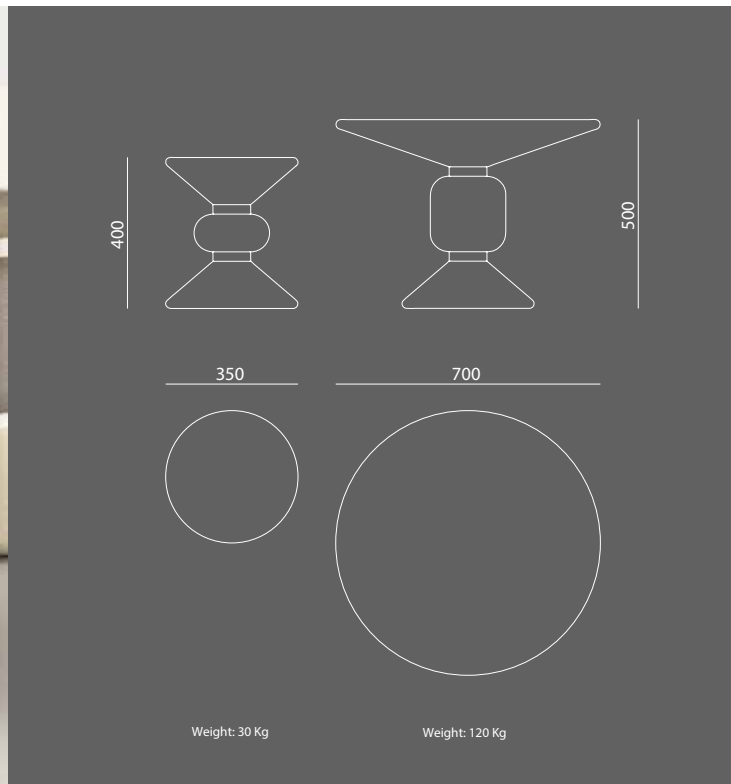



# MAGI

## Design by

### Noii

---

Eine Vasen- und Pflanztopfkollektion, die von Re Magi bzw. Gaspare inspiriert ist. Melchiorre und Balsassarre, interpretiert auf beispiellose Weise durch die 3 chromatische Arten von Lecce-Stein (Stroh, Weiß, Grau). Stumme Präsenzen, die den Vergleich zwischen natürlich und künstlich hervorheben, real und fantastisch, Funktion und Fantasie.

### Material / Materials

---



Pietra beige / Beige stone



Pietra bianca / White stone

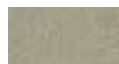

Pietra Grigia / Grey stone

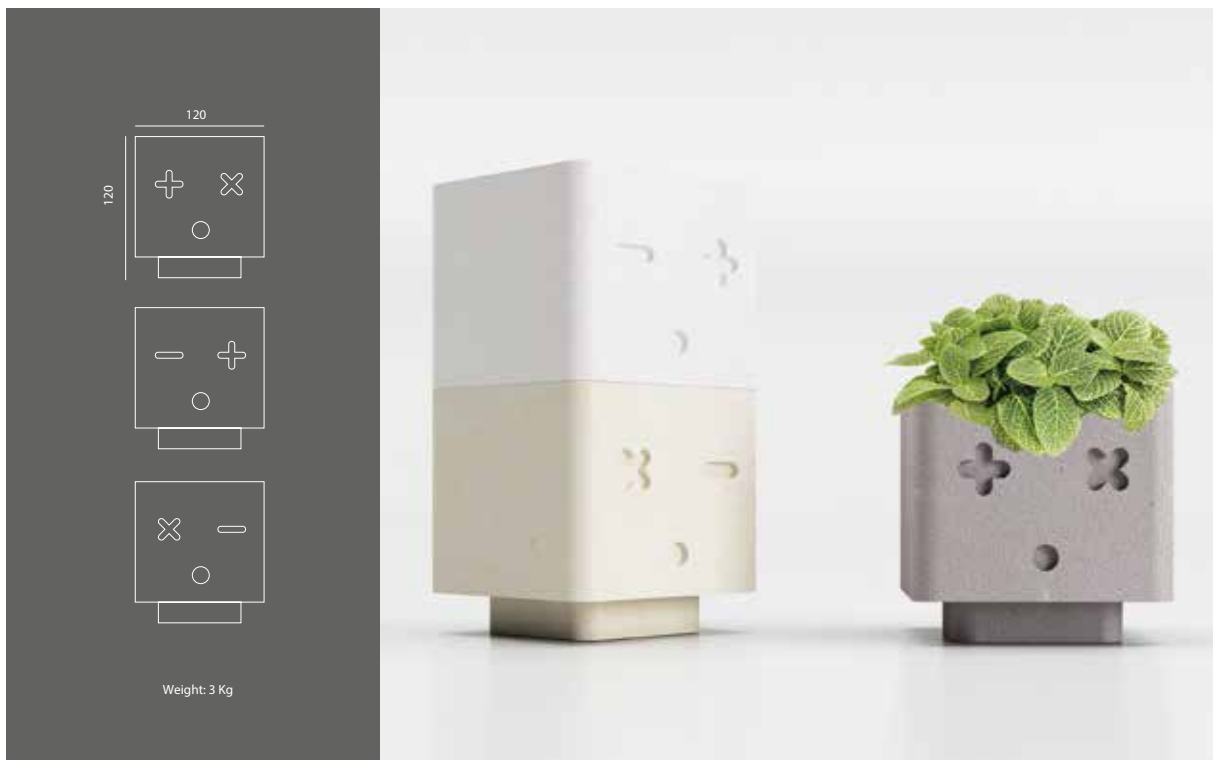





# PRIMITIVA

## Design by Noii

---

Primitiva besteht aus einer Kollektion von Einrichtungselementen mit organischer Form, inspiriert durch die Praxis von fünf Yogapositionen.

Jedes einzelne Produkt der Kollektion kann als emotionale Präsenz interpretiert werden, lädt zur freien und kreativen Interaktion ein. Primitiva wird mit Unnötigem angereichert Funktion in Bezug auf die primären Bedürfnisse und ruft das kollektive Unbewusste hervor fördert die Fantasie.

### Material / Materials

---



Pietra beige / Beige stone

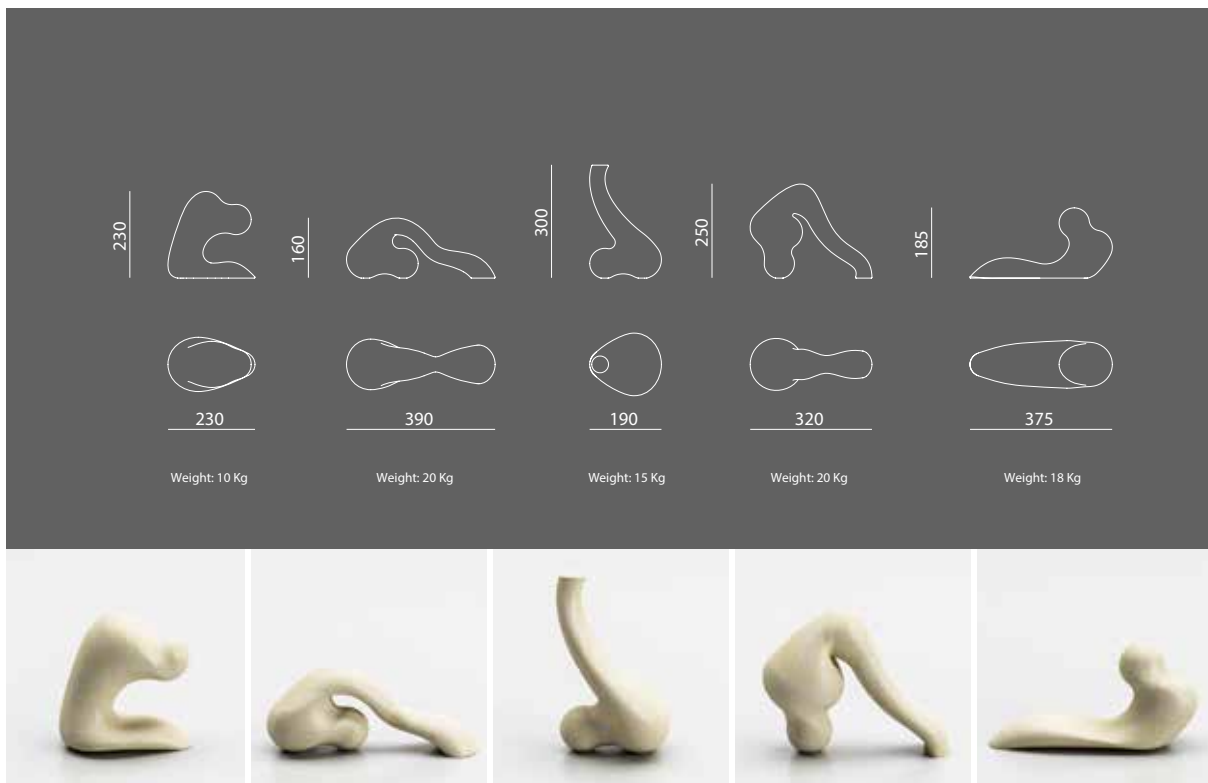













# COM

Design by  
Giulio Iacchetti

---

Ein Beistelltisch komplett in Pimar-Naturstein gefertigt, in den drei charakteristischen Farben. Die Schönheit der Farbtöne dank der besonderen Drehtechnik. Die zentrale Struktur bestehend aus drei Kegelstümpfen. COM ist geeignet sowohl für den Innenbereich und im Freien.

## Material / Materials

---



Pietra beige / Beige stone



Pietra bianca / White stone



Pietra Grigia / Grey stone

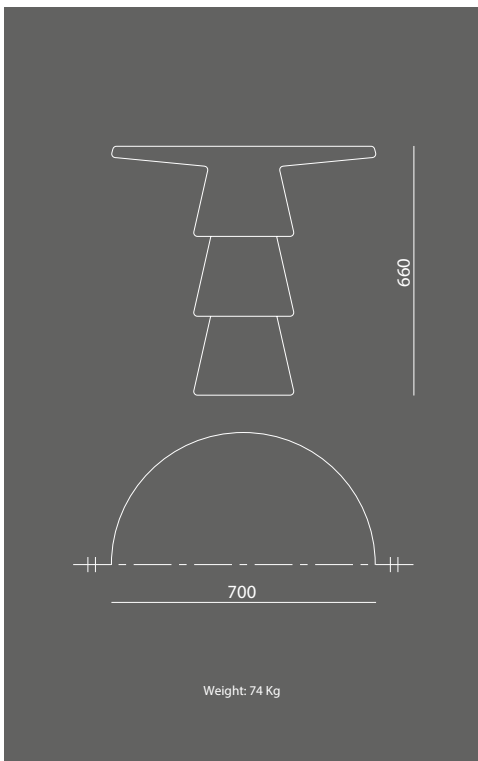

# MEL

Design by  
Giulio Iacchetti

---

Mel ist Teil einer Kollektion von drei Sitzelementen, die von Giulio Iacchetti entworfen und mittels der Drehtechnik hergestellt wurden.

Mel lässt sich von einfachen, massiven geometrischen Formen inspirieren. Interpretiert in den drei typischen Farben des Pimar-Naturkalksteins: Weiß, Beige und Grau.

Das formale Profil von Mel zeichnet sich durch leichte Variationen im Design aus. Dank der monolithischen Erscheinung kann Mel auch als Poller eingesetzt werden.

## Material / Materials

---

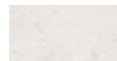

Pietra bianca / White stone

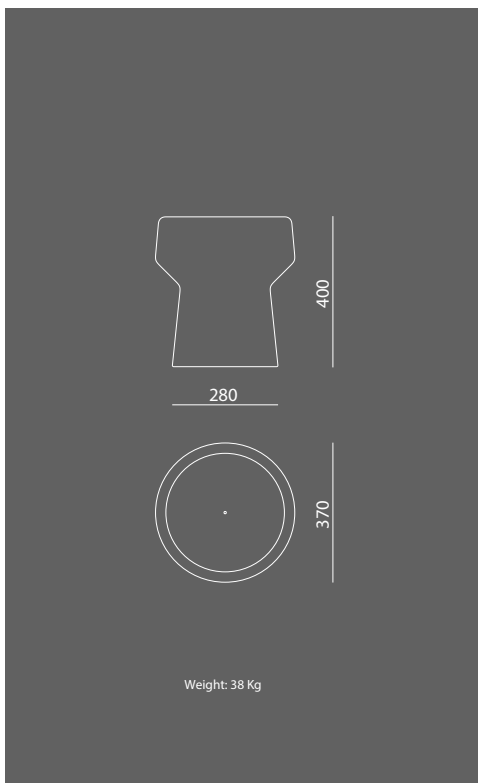

# GAS

Design by  
Giulio Iacchetti

---

Gas ist Teil einer Kollektion von drei Sitzen, die von Giulio Iacchetti entworfen und hergestellt wurden mittels der Drehtechnik. Gas ist von einfachen, massiven geometrischen Formen inspiriert, interpretiert in den drei typischen Farben des Pimar-Naturkalksteins: Weiß, Beige und grau.

Das formale Profil von Gas zeichnet sich durch leichte Variationen im Design aus Abschnitt. Dank des monolithischen Aussehens kann Gas auch als Poller eingesetzt werden.

## Material / Materials

---



Pietra beige / Beige stone

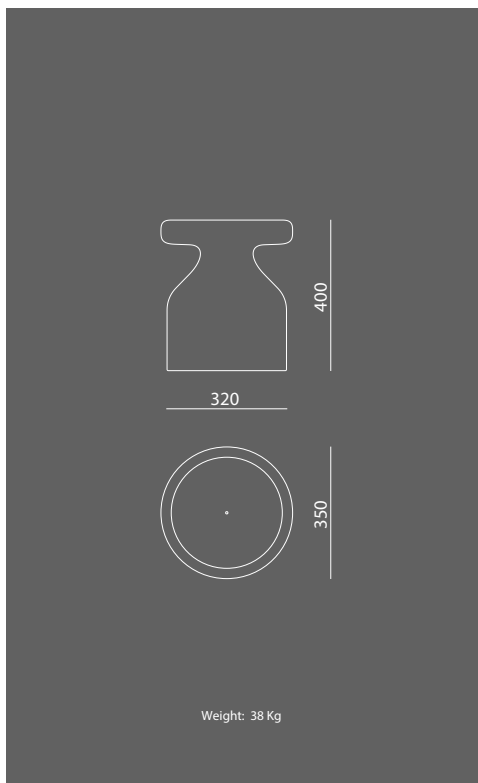

# GAS

Design by  
Giulio Iacchetti

---

Gas ist Teil einer Kollektion von drei Sitzen, die von Giulio Iacchetti entworfen und hergestellt wurden mittels der Drehtechnik. Gas ist von einfachen, massiven geometrischen Formen inspiriert, interpretiert in den drei typischen Farben des Pimar-Naturkalksteins: Weiß, Beige und grau.

Das formale Profil von Gas zeichnet sich durch leichte Variationen im Design aus Abschnitt. Dank des monolithischen Aussehens kann Gas auch als Poller eingesetzt werden.

## Material / Materials

---



Pietra beige / Beige stone

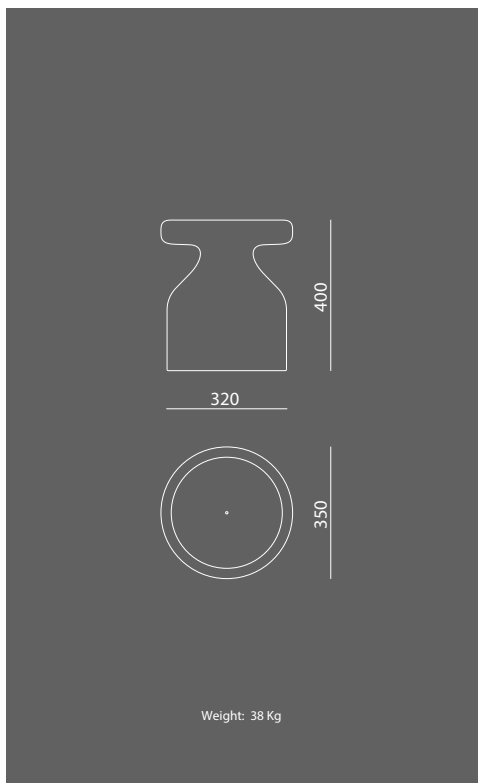







PIMAR | Furniture



PIMAR | Furniture



# GIARDINO ZEN ALL'ITALIANA

Design by  
Matteo Ragni

---

Giardino Zen all'italiana ist ein Beistelltisch aus Pimar-Naturstein in Beige. Dieses Projekt ist, wie der Name schon sagt, von Gärten im italienischen Stil inspiriert in einer modernen Interpretation. In ein Steinobjekt verwandelt, eignet sich der Garten für mehrere Funktionen: Er ist es möglich, Pflanzen in den geformten Nischen zu züchten, Sand hinzuzufügen und einen Trockenraum zu schaffen (ähnlich dem japanischen Bonseki) oder nutzen Sie ihn einfach als Beistelltisch.

## Material / Materials

---



Pietra beige / Beige stone

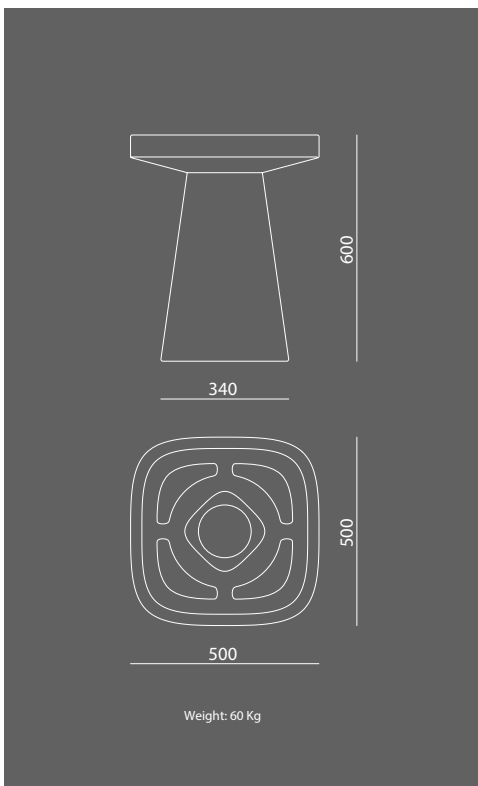







PIMAR | Furniture

# ONDULATION

Design by  
Matali Crasset

Die ungewöhnliche Form, die die Ondulation-Kollektion ausmacht, ist einem Projekt entsprungen, extrahiert aus einer digitalen Animation: „d\_fuse05“.

Der aus der digitalen Welt stammende Pimar-Naturstein nimmt die Form einer Reihe von Strukturen an, die wellenförmigen Türmen ähneln.

Das Ergebnis ist eine „Familie“ bemerkenswerter Objekte, bestehend aus einem Tisch, einem Hocker und einer Vase, dank der Drehtechnik vollständig aus Stein gefertigt. Geeignet im Außenbereich, aber auch für Einrichtungslösungen im Innenbereich.

## Material / Materials



Pietra beige / Beige stone

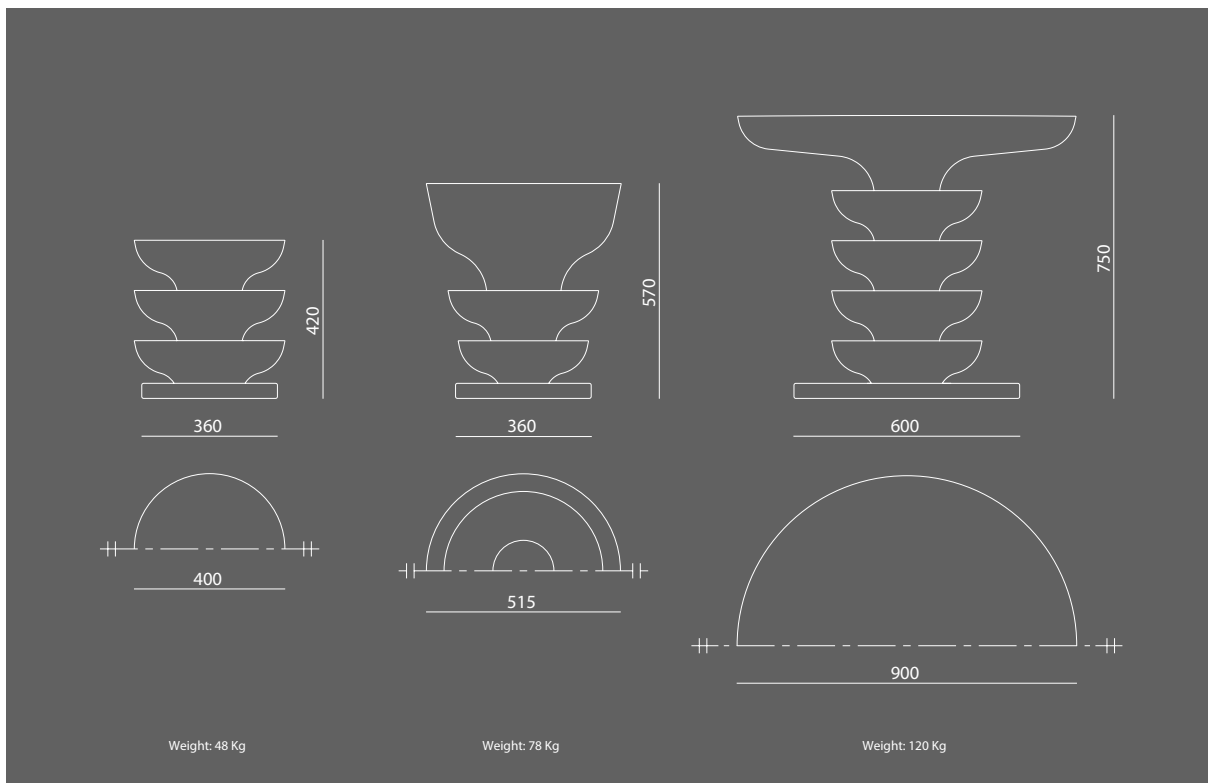











PIMAR | Furniture



# GALATONE

Design by

Ludovica & Roberto

Palomba

Die organische Form dieser Tischplatte aus Stein wird durch das farbige Metall betont, das ihren Umfang definiert. Die ebenfalls aus Stein gefertigten Beine sind abgesetzt an der Oberseite, um die Leichtigkeit des Projekts zu unterstreichen.

„Farbe wird als Bindeglied verwendet, um die Einheit und Leichtigkeit des Projekts auszudrücken.“

## Material / Materials



Pietra bianca / White stone



Ferro arancione / Orange Iron

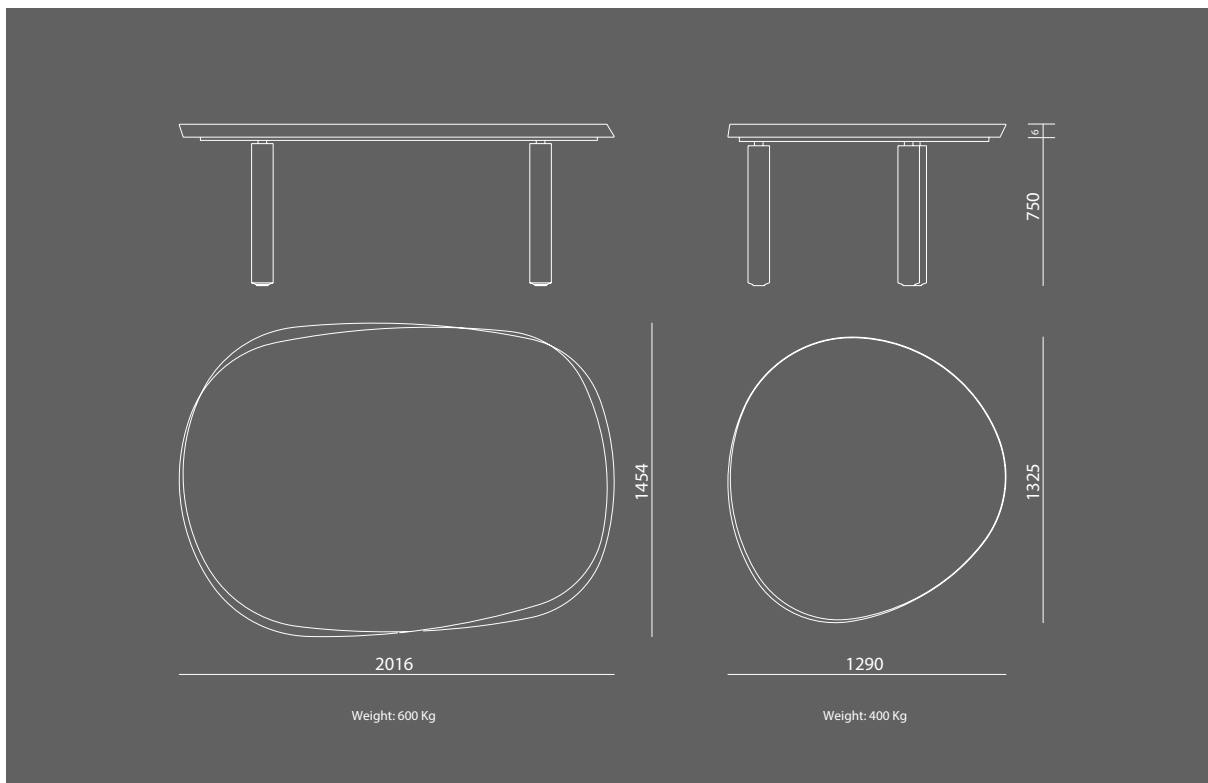





PIMAR | Furniture



# GEO XL

Design by  
Aospersano

---

Die Produktfamilie GEO wird um den XL-Versionstisch erweitert. Die GEO-Linie ist gedacht als Hommage an Pimar-Stein, ein zeitloses Material. Stein bietet sich an durch den emotionalen Wert glatter und seidiger Oberflächen. Die skulpturalen Tische erzeugt in geometrische Formen, in einem Gleichgewicht der Gewichte, rhythmisch durch die verschiedenen Farben des Steins. Geeignet für Innen- und Außenbereiche.

## Material / Materials

---



Pietra beige / Beige stone



Pietra bianca / White stone



Pietra grigia / Grey stone

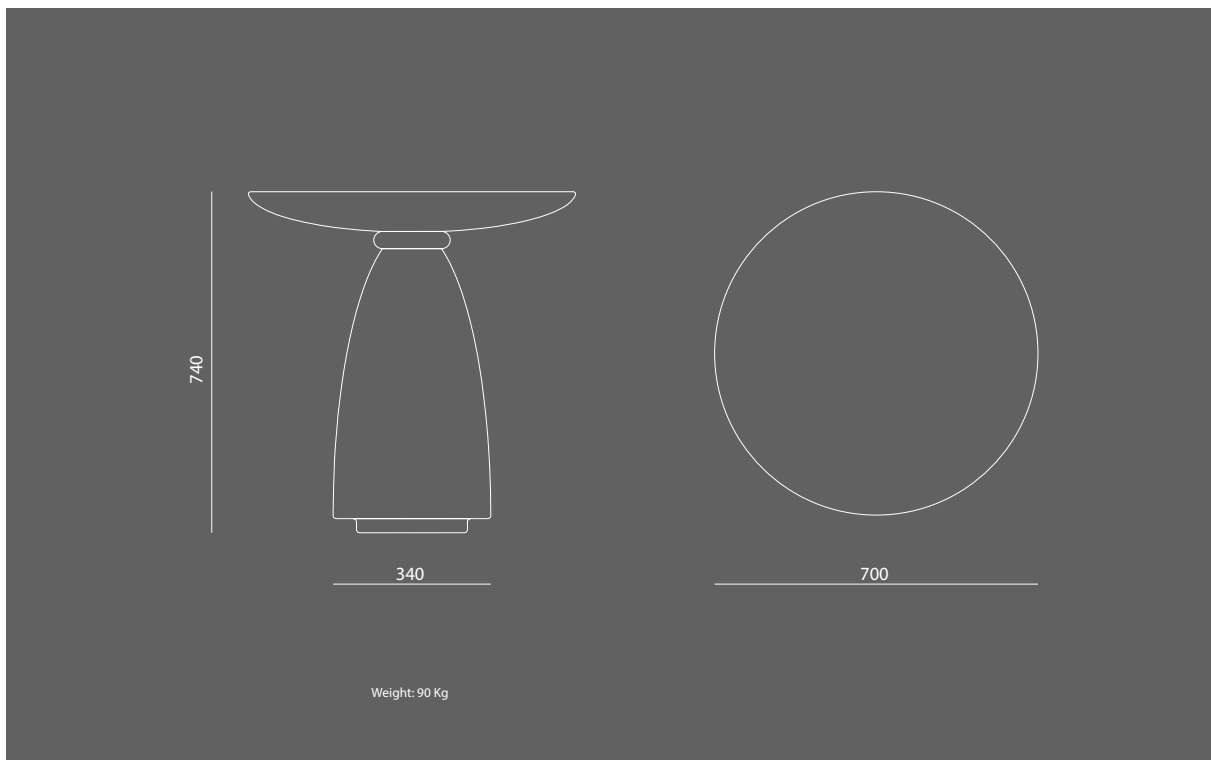



PIMAR | Furniture





# GEO L

Design by  
Aospersano

---

Geo L ist Teil einer Kollektion von vier skulpturalen kleinen Tischen, die in geometrischen Elementen erzeugt werden. Formen, die dank der verschiedenen Farben des Lecce-Natursteins im Gleichgewicht gehalten werden.

## Material / Materials

---



Pietra beige / Beige stone



Pietra bianca / White stone



Pietra grigia / Grey stone



# GEO C



Design by  
Aospersano

---

Geo C ist Teil einer Kollektion von vier skulpturalen kleinen Tischen, die durch geometrische Elemente erzeugt werden. Formen, die dank der verschiedenen Farben des Lecce-Natursteins im Gleichgewicht gehalten werden.

## Material / Materials

---

-  Pietra beige / Beige stone
-  Pietra bianca / White stone
-  Pietra grigia / Grey stone

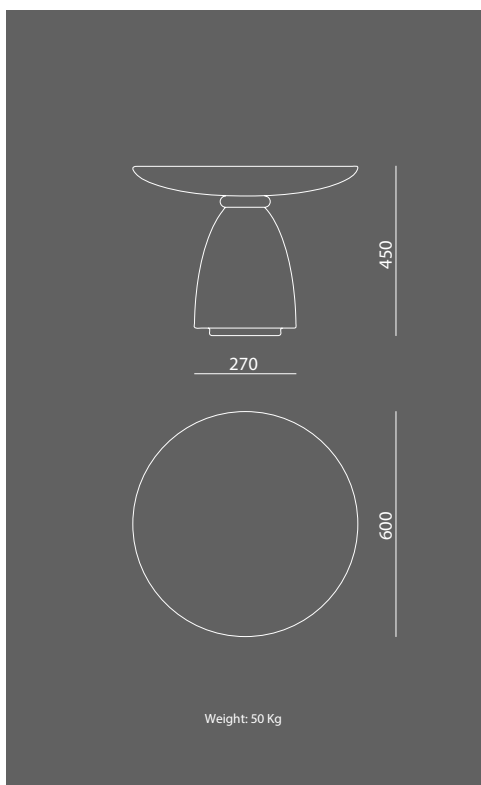

# GEO E



Design by  
Aospersano

---

Geo E ist Teil einer Kollektion von vier skulpturalen kleinen Tischen, die durch geometrische Elemente erzeugt werden. Formen, die dank der verschiedenen Farben des Lecce-Natursteins im Gleichgewicht gehalten werden.

## Materiali Materials

---

-  Pietra beige / Beige stone
-  Pietra bianca / White stone
-  Pietra grigia / Grey stone





# GEO S



Design by  
Aospersano

---

Geo C ist Teil einer Kollektion von vier skulpturalen kleinen Tischen, die durch geometrische Elemente erzeugt werden. Formen, die dank der verschiedenen Farben des Lecce-Natursteins im Gleichgewicht gehalten werden.

## Material / Materials

---

-  Pietra beige / Beige stone
-  Pietra bianca / White stone
-  Pietra grigia / Grey stone



# NATURA

Design by  
Aospersano

---

Natura ist eine Kollektion von Tablett / Aufbewahrungstableaus mit unterschiedlichen Funktionen, geeignet sowohl für zu Hause als auch für das Büro.

## Material / Materials

---

 Pietra beige / Beige stone

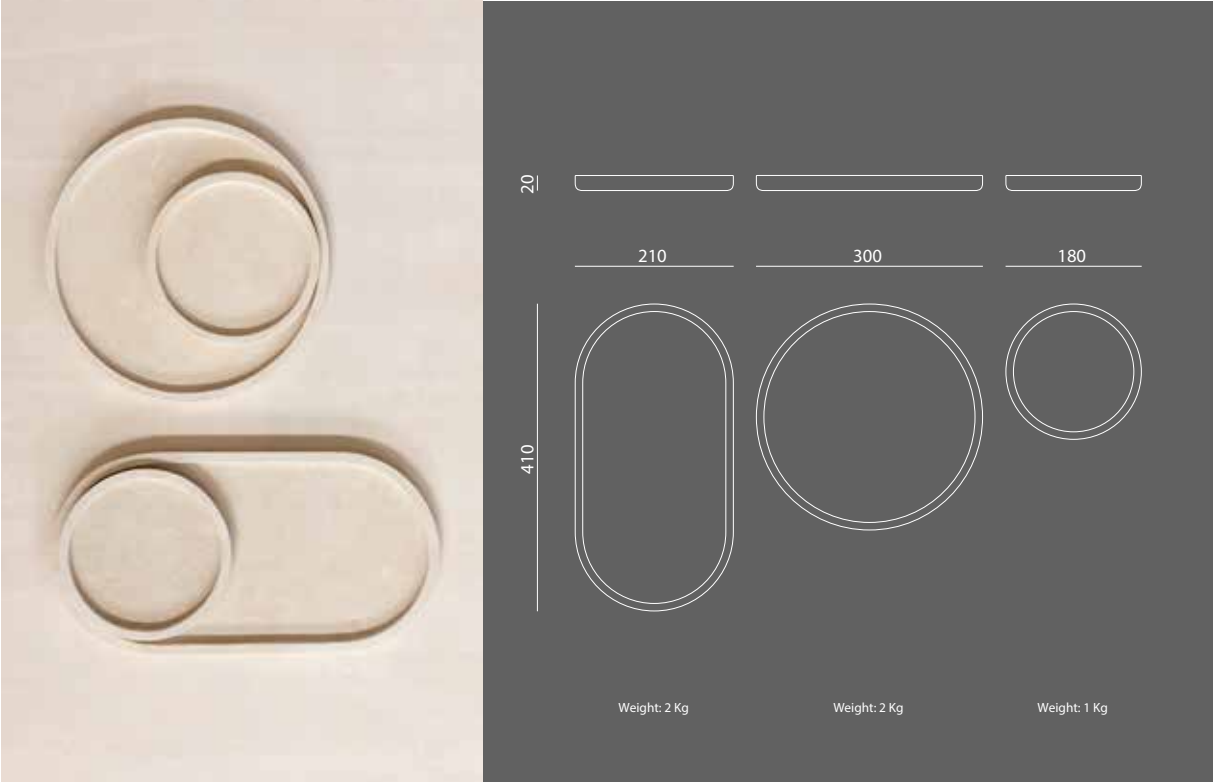



# GIRASOLE

Design by  
Aospersano

---

Eine Hommage an Luigi Moretti und seinen römischen Palast. GIRASOLE ist Teil der NOVECENTO-Kollektion, ein Verweis auf unsere Geschichte als Bezug auf die Werke der Meister, der Architektur und der modernen Kunst.

## Material / Materials

---



Pietra beige / Beige stone



Pietra grigia / Grey stone



Vetro / Glass

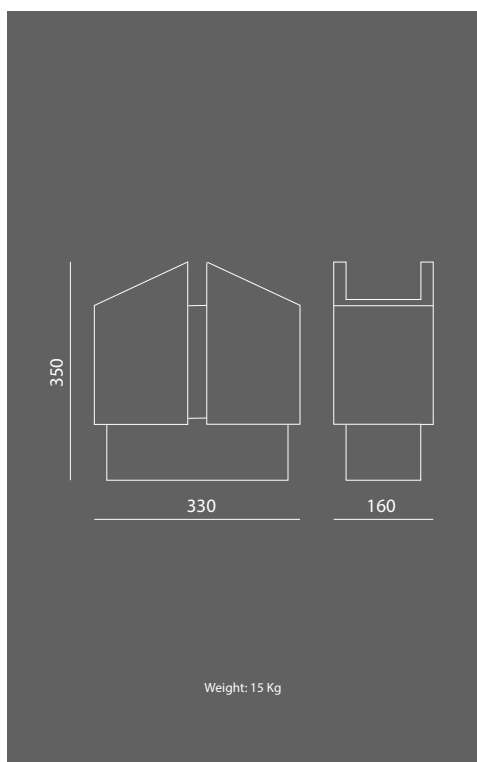



PIMAR | Furniture

# ORIZZONTE

Design by  
Aospersano

ORIZZONTE, der Spiegel, der die Schönheit des Pimar-Steins vereint.  
Brüniertes Messing, ist Teil der GEO-Kollektion, einer Kombination aus unterteilten Teilen geometrische Formen.

## Material / Materials

-  Pietra beige / Beige stone
-  Pietra grigia / Grey stone
-  Ottone / Brass
-  Specchio / Mirror





PIMAR | Furniture



# METAFISICA

Design by  
Aospersano

---

Die METAFISICA Buchstützen, als eine dreidimensionale Darstellung mit Bezug auf die Bögen, in Giorgio de Chiricos Gemälden mit Akzentuierung Perspektiven sind eine Hommage an die Meister und die Kunst des 20. Jahrhunderts.

## Material / Materials

---



Pietra beige / Beige stone

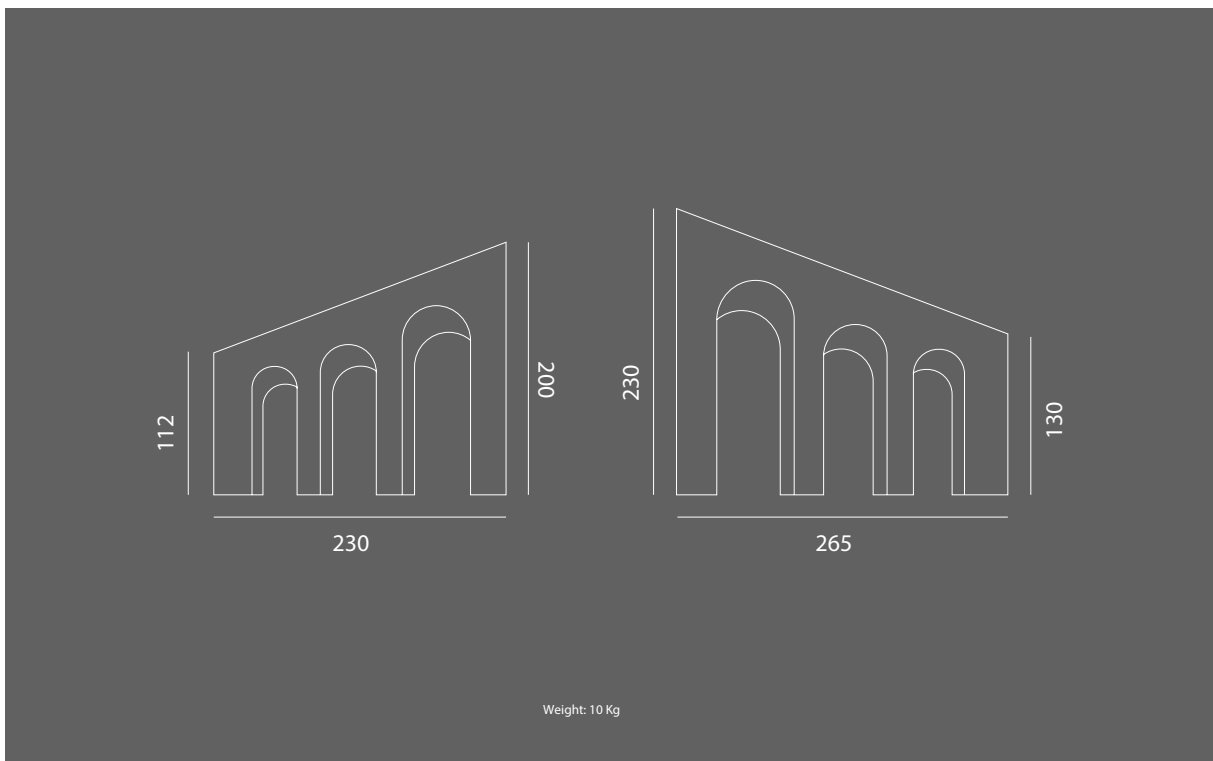



# BOUNDARY

Design by  
Marco Piva

---

Bounadary ist ein elliptischer langer Tisch aus beigem und grauem Pimar-Naturstein, diagonal geteilt. Die Steine werden von einer Eisenplatte getragen, an der acht Beine befestigt sind, die als tragende Struktur des von Marco Piva signierten Tisches dienen.

## Material / Materials

---



Pietra beige / Beige stone



Pietra Grigia / Grey stone



Ferro marrone / Brown iron

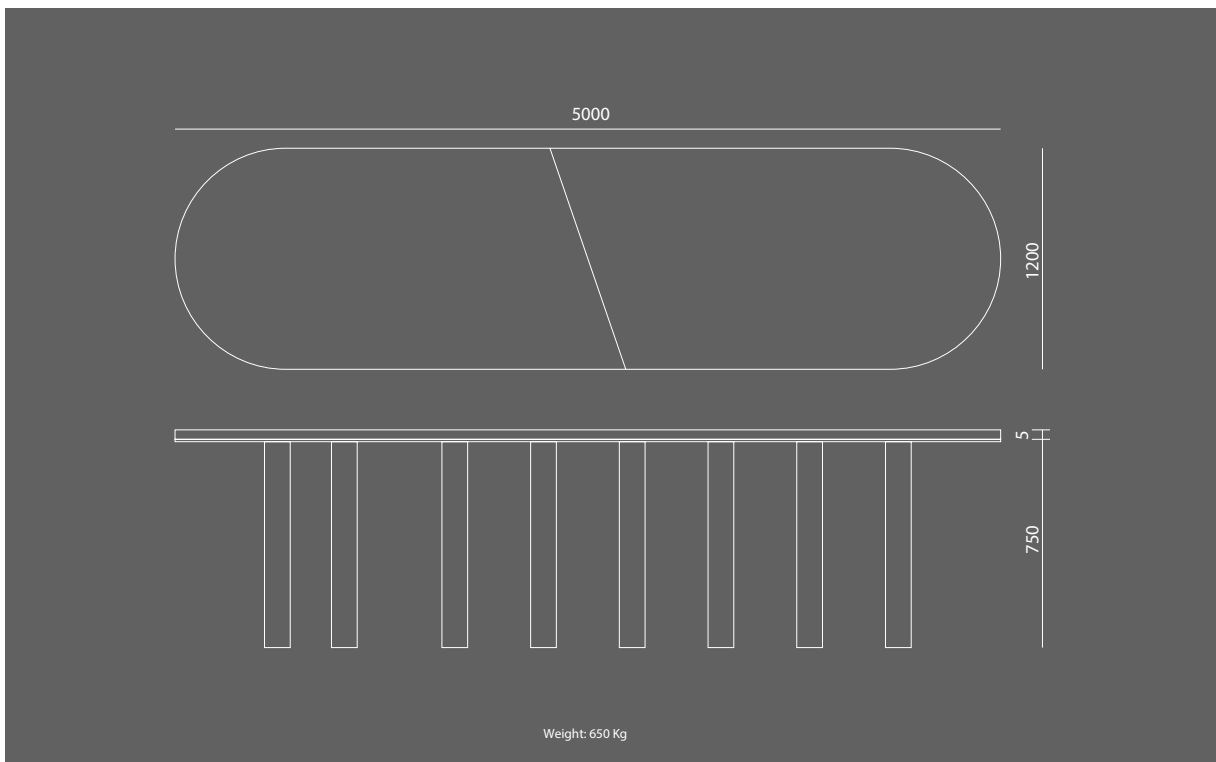



# IMAGINARY CITY

Design by  
Marco Piva

Imaginary City sind eine Hommage an die zeitgenössische Architektur. Mit seiner Andersartigkeit, Architekturstile, die wir in unseren Städten finden, werden zu Containern und Ausstellungselemente zur Ausstattung der Innen- und Außenbereiche unserer Häuser und Räume.

## Material / Materials



Pietra beige / Beige stone



Pietra bianca / White stone



Pietra grigia / Grey stone

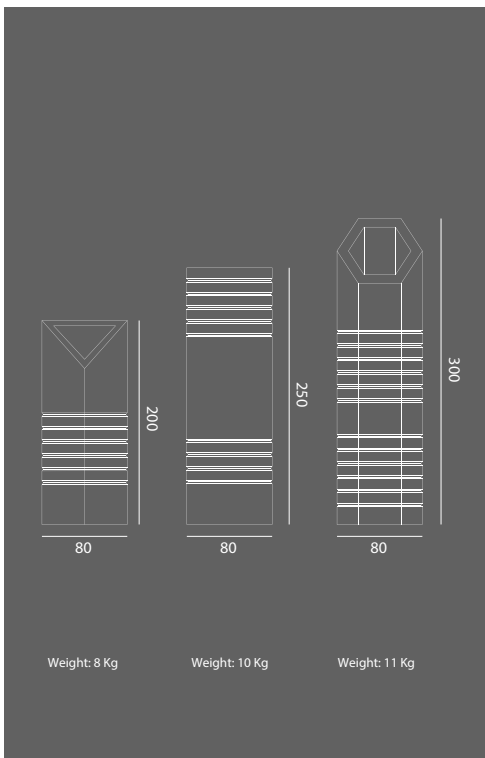



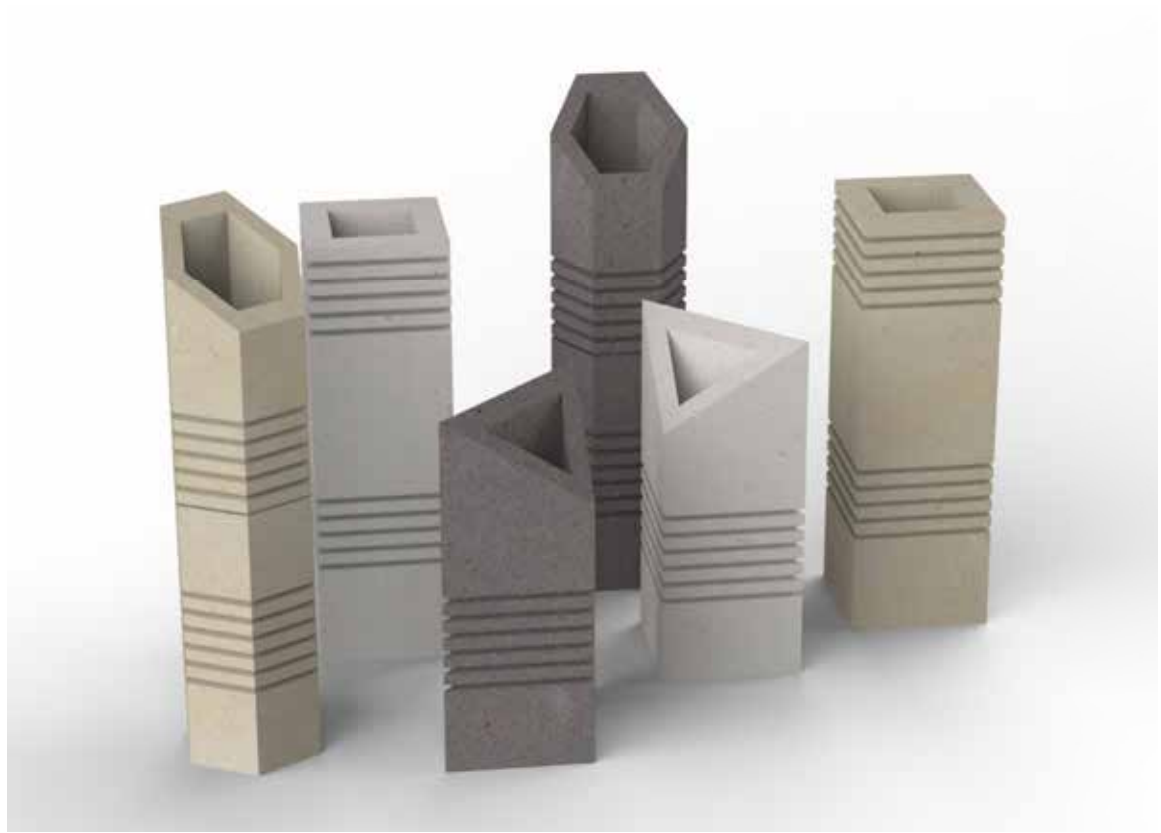

# PIRO

Design by  
Lucidi & Pevere

---

Die Piro-Kollektion, bestehend aus einer Metallbrüstung, einem Beistelltisch mit einer Vase, wurde mit der Absicht entwickelt, eine Mikroumgebung rund um das Feuer zu schaffen. Das zentrale Element ist ein Hybridobjekt, das die Funktionen von erfüllt Feuerbecken, flache Oberfläche und Sitzfläche. Mit einer Reihe schlanker Linien, der Metallrahmen definiert nicht nur das Objekt, sondern auch den Raum um das Feuer herum und hebt das hervor in der Präsenz von Stein. Zusammen definieren sie einen multifunktionalen Raum, in dem um Kontakte zu knüpfen, Gegenstände zu platzieren und Dinge aufzuhängen.

## Material / Materials

---



Pietra "Piromafo" / "Piromafo" stone



Acciaio grigio-marrone / Grey-brown steel



Ferro rosso / Red iron

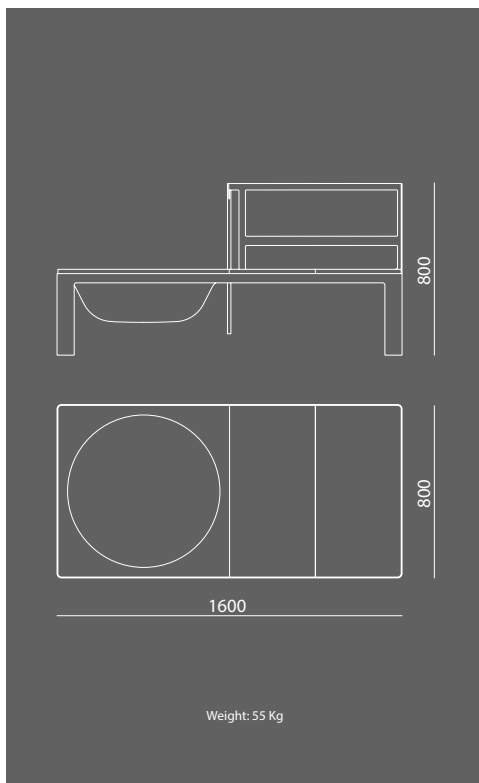



# PIRO





Design by  
Lucidi & Pevere

---

Die Piro-Kollektion umfasst auch einen praktischen Beistelltisch mit zylindrischer Form, leicht gewölbt. Er ist in den Farben Pimar-Naturkalkbeige und „Piromafo“-Stein erhältlich. Der Stahl Oberfläche ist in den Farben Graubraun und Rot erhältlich.

## Material / Materials

---

-  Pietra beige / Beige stone
-  Pietra "Piromafo" / "Piromafo" stone
-  Ferro grigio-marrone / Grey-brown iron
-  Ferro rosso / Red iron

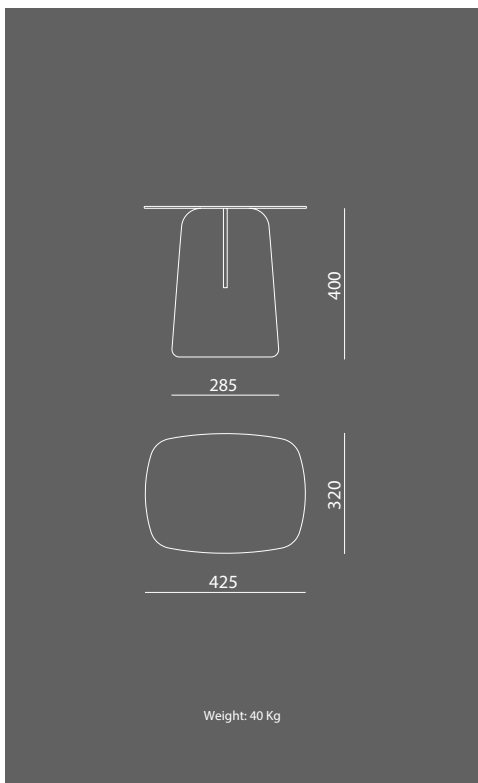



PIMAR | Furniture



# PIRO





Design by  
Lucidi & Pevere

---

Die Piro-Kollektion umfasst neben der Kohlenpfanne und dem praktischen Beistelltisch auch zwei Vasen mit unterschiedlichen Abmessungen und Formen. Die Vasen sind in den Farben Pimar Naturkalkbeige und „Piromafo“-Stein erhältlich. Die Edelstahlkonstruktion dient als Behälter und Stütze für die Pflanzen. Erhältlich in Graubraun und Rot.

## Material / Materials

---

-  Pietra beige / Beige stone
-  Pietra "Piromafo" / "Piromafo" stone
-  Ferro grigio-marrone / Grey-brown iron
-  Ferro rosso / Red iron

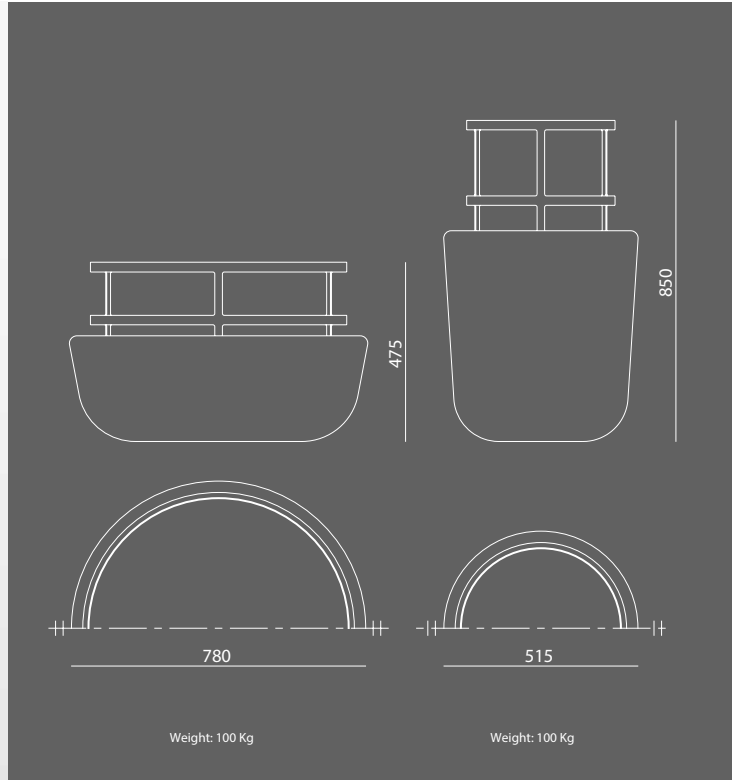





PIMAR | Furniture

# CAPASA

Design by  
Silvio De Ponte

---

Die Capasa-Kollektion besteht aus Vasen und einer Kohlenpfanne.  
Das Vasenpaar besteht aus einem Steinblock, der trotz seines Gewichts scheint dank einer Eisenstruktur aus drei schlanken Stützen in der Luft schwebend.

## Material / Materials

---



Pietra beige / Beige stone



Ferro grigio-marrone / Grey-brown iron

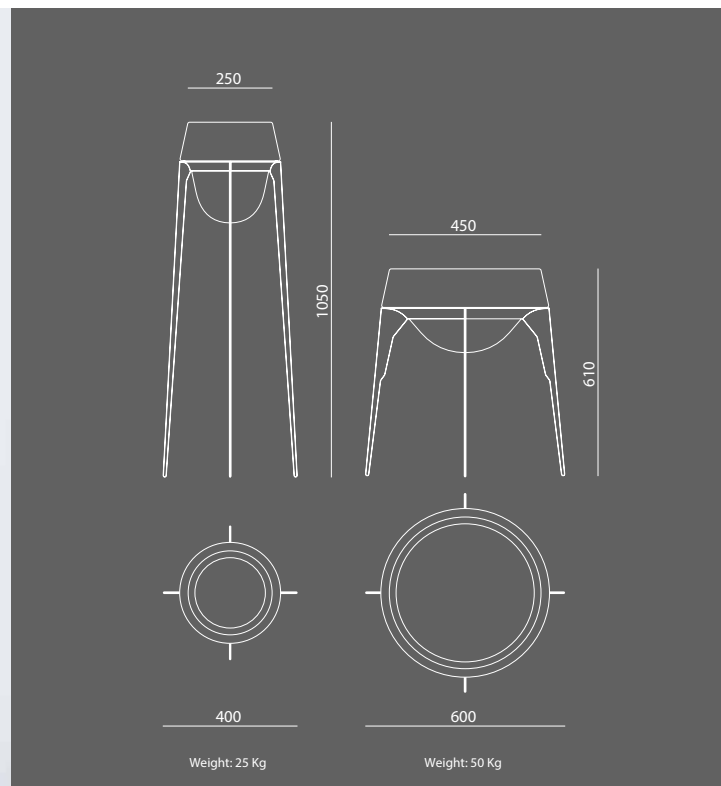





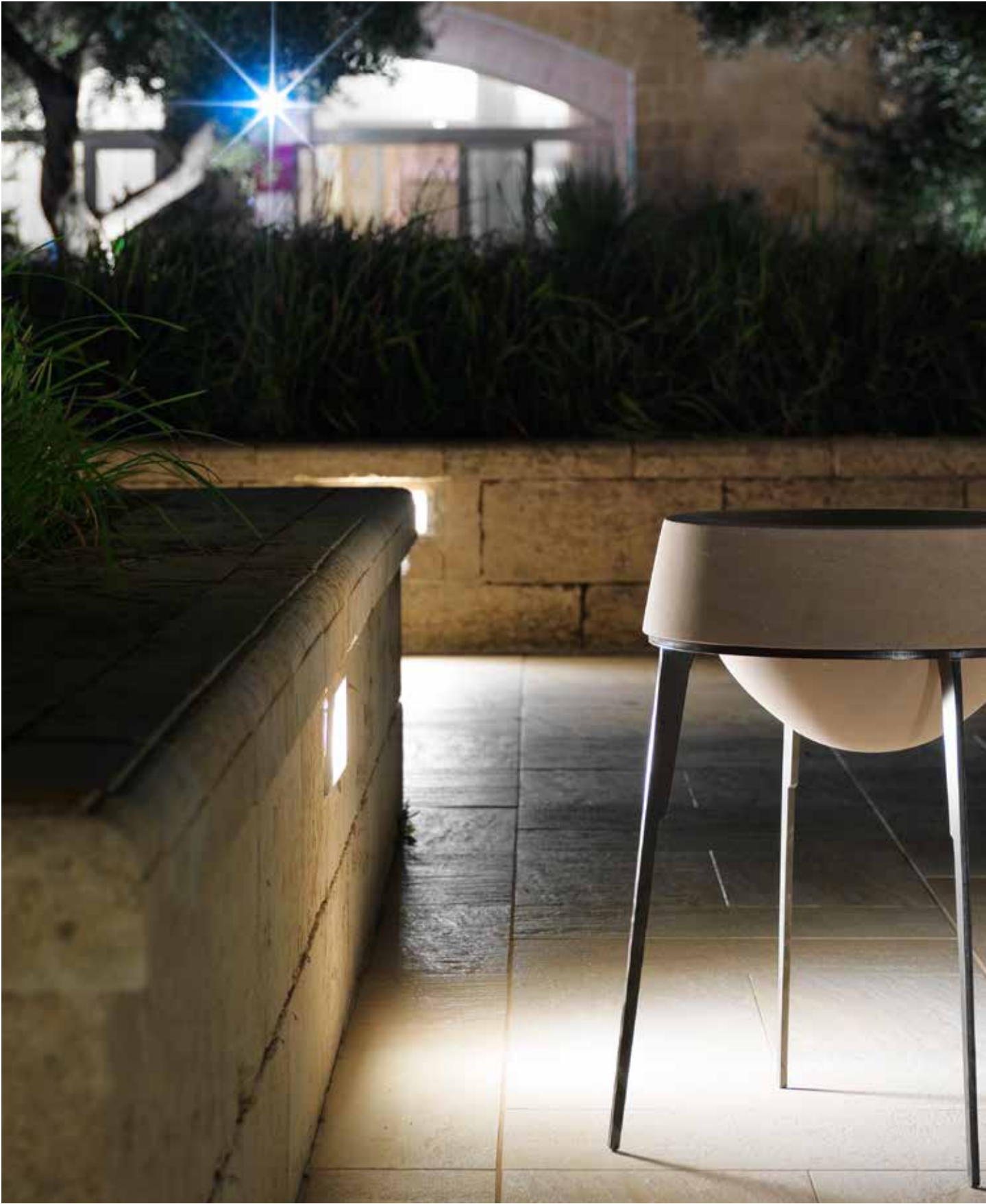





PIMAR | Furniture

# CAPASA

Design by  
Silvio De Ponte

---

Das Capasa-Feuerbecken ist aus einem monolithischen Block aus feuerfestem Stein geformt, durch eine einfache und reduzierte Form, getragen von einem Eisensockel, der auf drei Füßen ruht.

## Material / Materials

---



Pietra "Piromafo" / "Piromafo" stone



Ferro grigio-marrone / Grey-brown iron

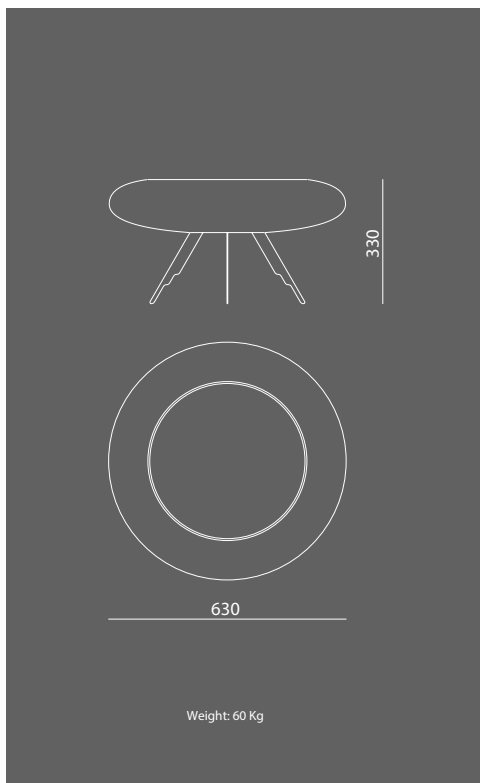



PIMAR | Furniture







PIMAR | Furniture

# ZIG ZAG

Design by  
Silvio De Ponte

ZigZag ist eine Familie bodenstehender Vasen. Das Designkonzept geht von der klassischen Form der Vase aus. Anschließend wurde Material entfernt, um eine Struktur aus gestapelten Scheiben zu erzeugen. Das Ergebnis ist ein Objekt mit unscharfen, unsicheren, ungenauen und verdünnten Konturen wenn es mit der Zeit erodiert ist.

## Material / Materials



Pietra beige / Beige stone

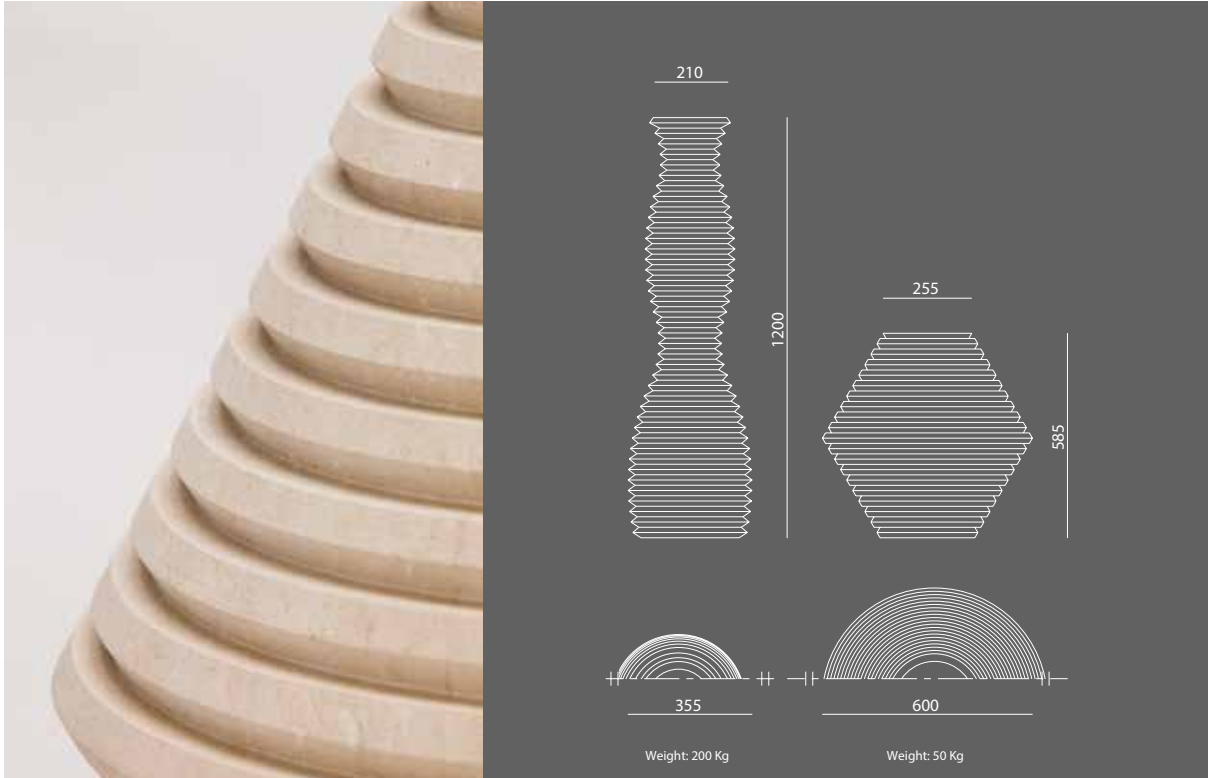





PIMAR | Furniture

# URANO

Design by  
Luca Scacchetti

---

Die Urano-Kollektion entstand aus Überlegungen zum lokalen Kalkstein und seiner Belastbarkeit um das Licht auf natürliche und unaufdringliche Weise einzufangen, zu absorbieren und elegant zu integrieren. Dadurch entstehen unendlich viele Formen, Profile, Silhouetten, Facetten und Effekte.

Jedes dieser Objekte trägt die Bedeutung eines möglichen „Exemplars“, in dem das Der wahre Protagonist ist zwangsläufig Stein mit seiner unendlichen Fähigkeit zur Metamorphose.

## Material / Materials

---



Pietra beige / Beige stone

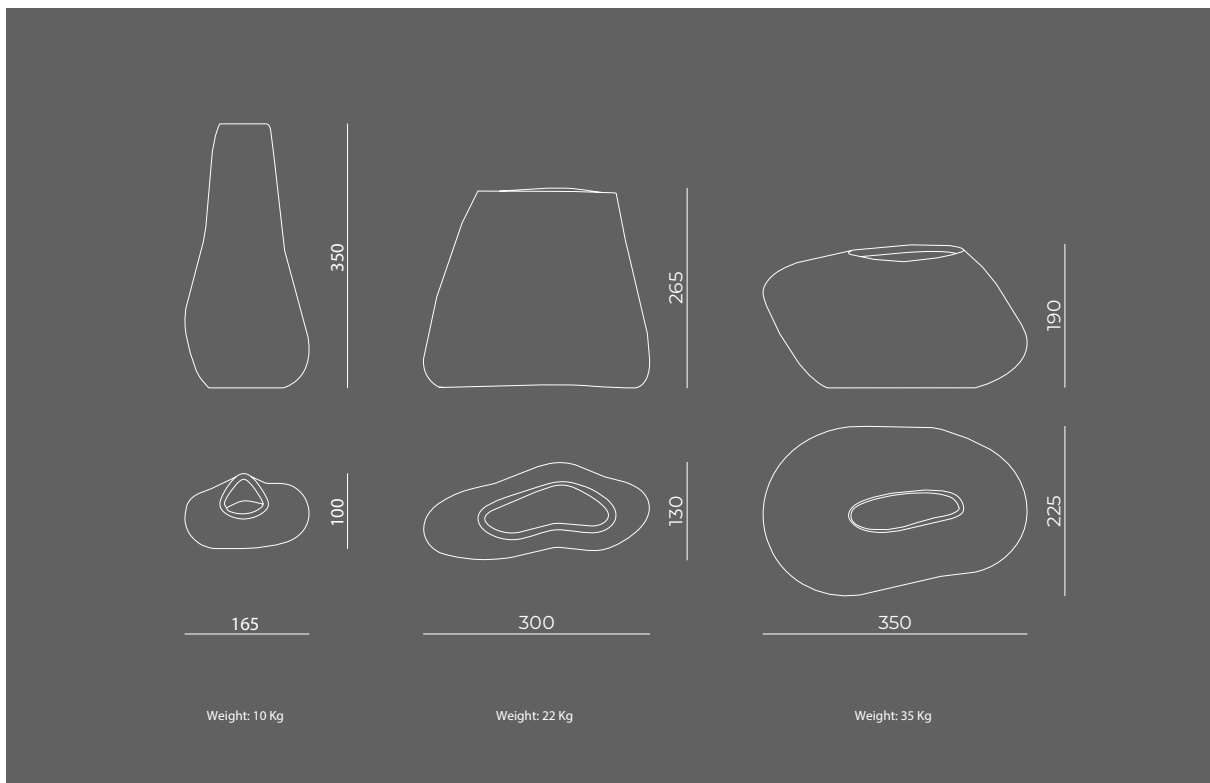





# SPUTNIK

Design by  
Luca Scacchetti

---

Die Sputnik-Sammlung entstand aus Reflexionen über den lokalen Kalkstein und seinen Möglichkeiten das Licht auf natürliche und unaufdringliche Weise einzufangen, zu absorbieren und zu integrieren. Dadurch ergeben sich unendlich viele Formen, Profile, Silhouetten, Facetten und Effekte.

Jedes dieser Objekte trägt die Bedeutung eines möglichen „Exemplars“, in dem das Der wahre Protagonist ist zwangsläufig Stein mit seiner unendlichen Fähigkeit zur Metamorphose.

## Materiali / Materials

---



Pietra beige / Beige stone

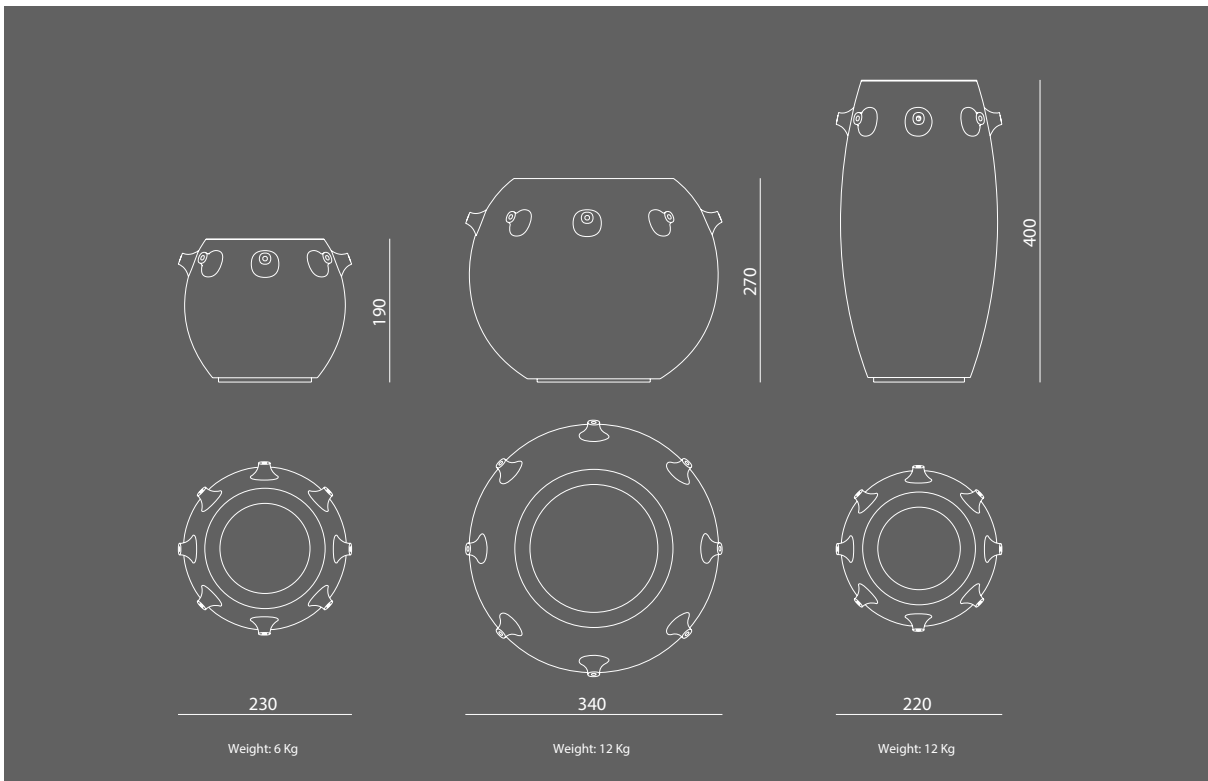









# ARCADIA

Design by  
Luca Scacchetti

---

Die Arcadia-Kollektion entstand aus Überlegungen zum lokalen Kalkstein und den Möglichkeiten das Licht auf natürliche und unaufdringliche Weise einzufangen, zu absorbieren und zu integrieren. Dadurch entstehen unendlich viele Formen, Profile, Silhouetten, Facetten und Effekte.

Jedes dieser Objekte trägt die Bedeutung eines möglichen „Exemplars“, in dem das Der wahre Protagonist ist zwangsläufig Stein mit seiner unendlichen Fähigkeit zur Metamorphose.

## Material / Materials

---

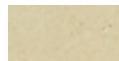

Pietra beige / Beige stone

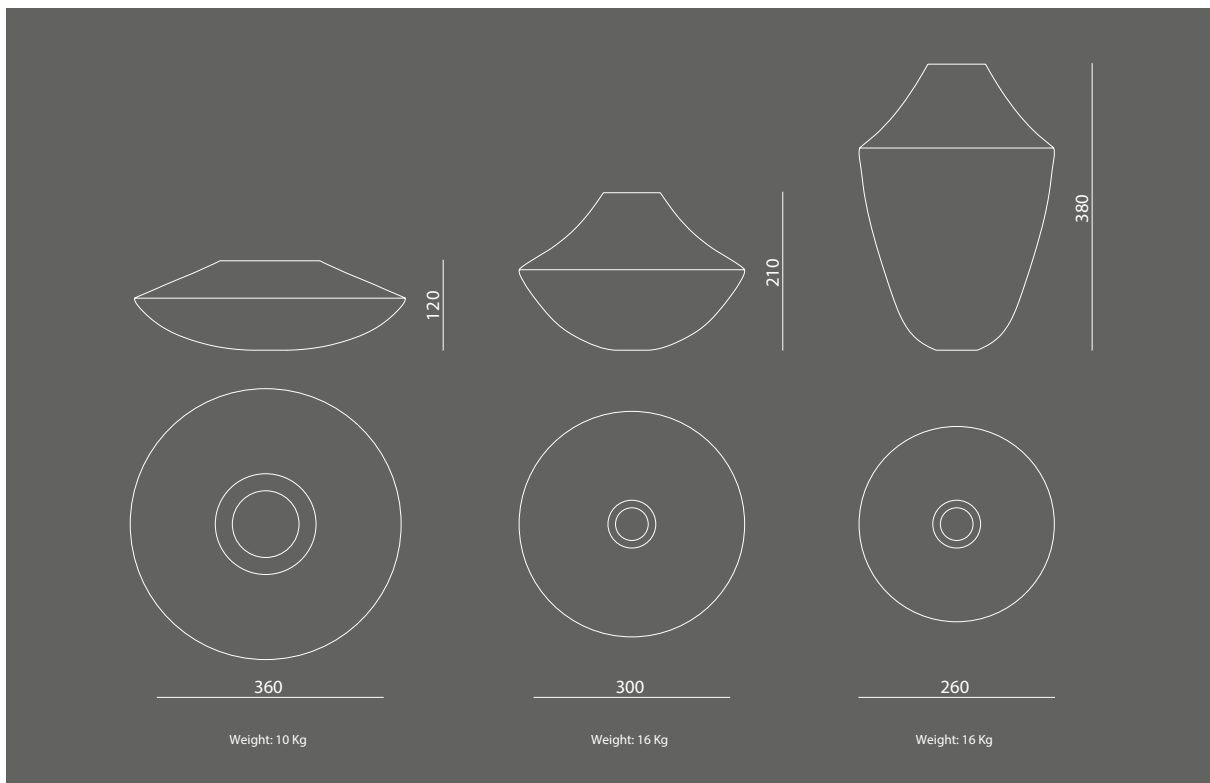





PIMAR | Furniture



# DISSIMMETRIA

Design by

Luca Scacchetti

Die Dissimmetria-Kollektion entstand aus Überlegungen zum lokalen Kalkstein und den Möglichkeiten das Licht auf natürliche und unaufdringliche Weise einzufangen, zu absorbieren und zu integrieren. Dadurch entstehen unendlich viele Formen, Profile, Silhouetten, Facetten und Effekte.

Jedes dieser Objekte trägt die Bedeutung eines möglichen „Exemplars“, in dem das Der wahre Protagonist ist zwangsläufig Stein mit seiner unendlichen Fähigkeit zur Metamorphose.

## Material / Materials



Pietra beige / Beige stone

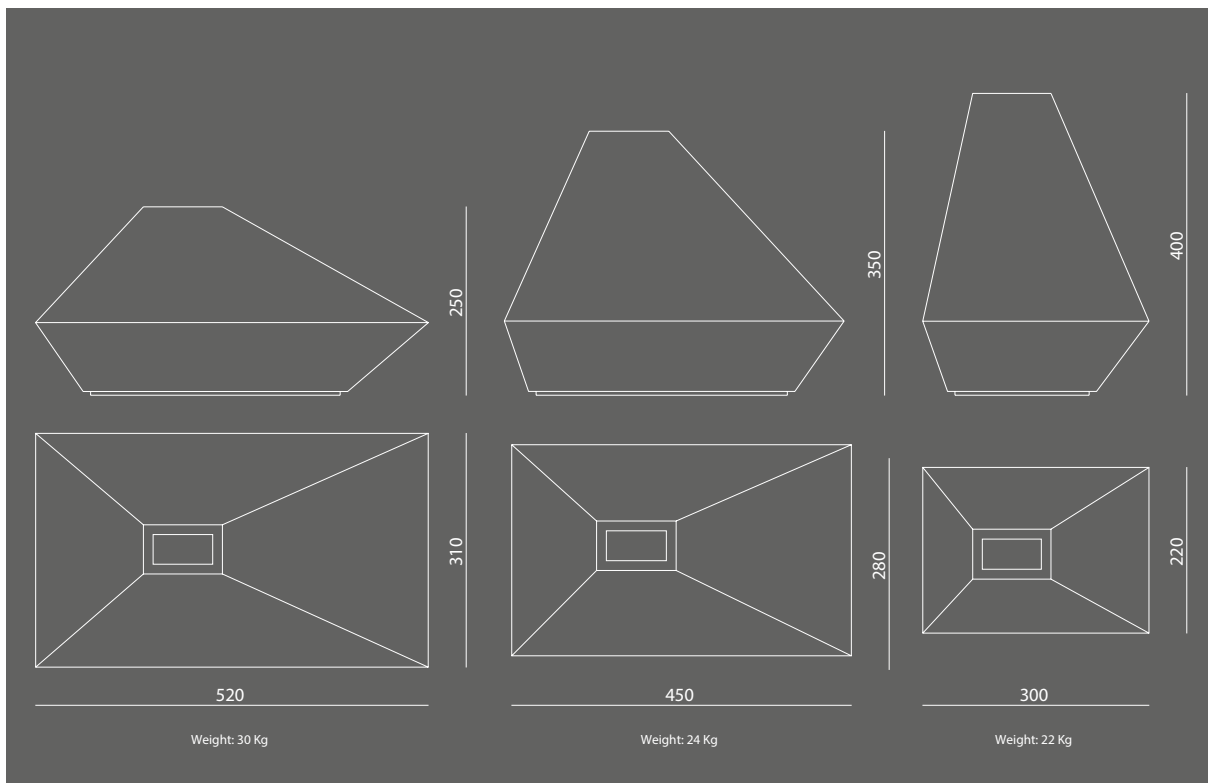





# PROFILI

Design by  
Luca Scacchetti

---

Die Profili-Kollektion entstand aus Überlegungen zum lokalen Kalkstein und seinen Möglichkeiten das Licht auf natürliche und unaufdringliche Weise einzufangen, zu absorbieren und zu integrieren

So entstehen unendlich viele Formen, Profile, Silhouetten, Facetten und Effekte. Jedes dieser Objekte trägt die Bedeutung eines möglichen „Exemplars“, in dem das Der wahre Protagonist ist zwangsläufig Stein mit seiner unendlichen Fähigkeit zur Metamorphose.

## Material / Materials

---



Pietra beige / Beige stone

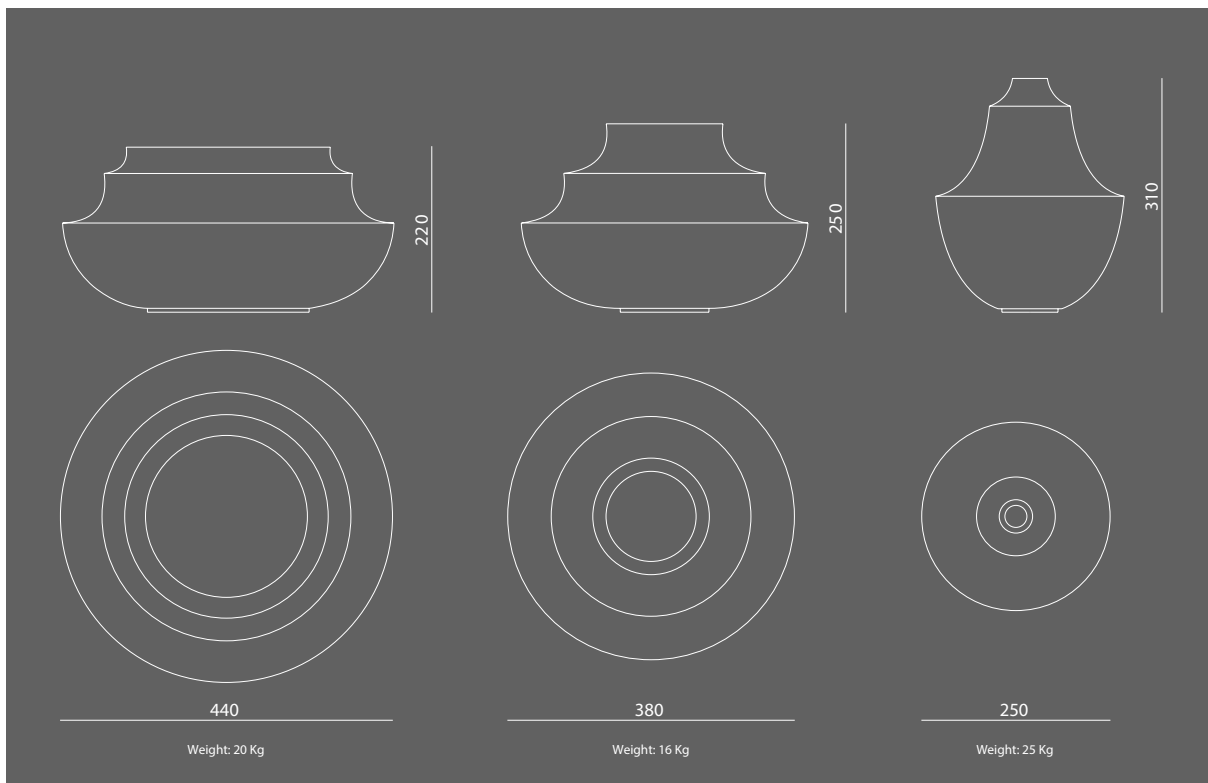







# TORNIO

Design by  
Luca Scacchetti

---

Die TORNIO-Kollektion entstand aus Überlegungen zum lokalen Kalkstein und seinen Möglichkeiten das Licht auf natürliche und unaufdringliche Weise einzufangen, zu absorbieren und zu integrieren

So entstehen unendlich viele Formen, Profile, Silhouetten, Facetten und Effekte. Jedes dieser Objekte trägt die Bedeutung eines möglichen „Exemplars“, in dem das Der wahre Protagonist ist zwangsläufig Stein mit seiner unendlichen Fähigkeit zur Metamorphose.

## Material / Materials

---



Pietra beige / Beige stone

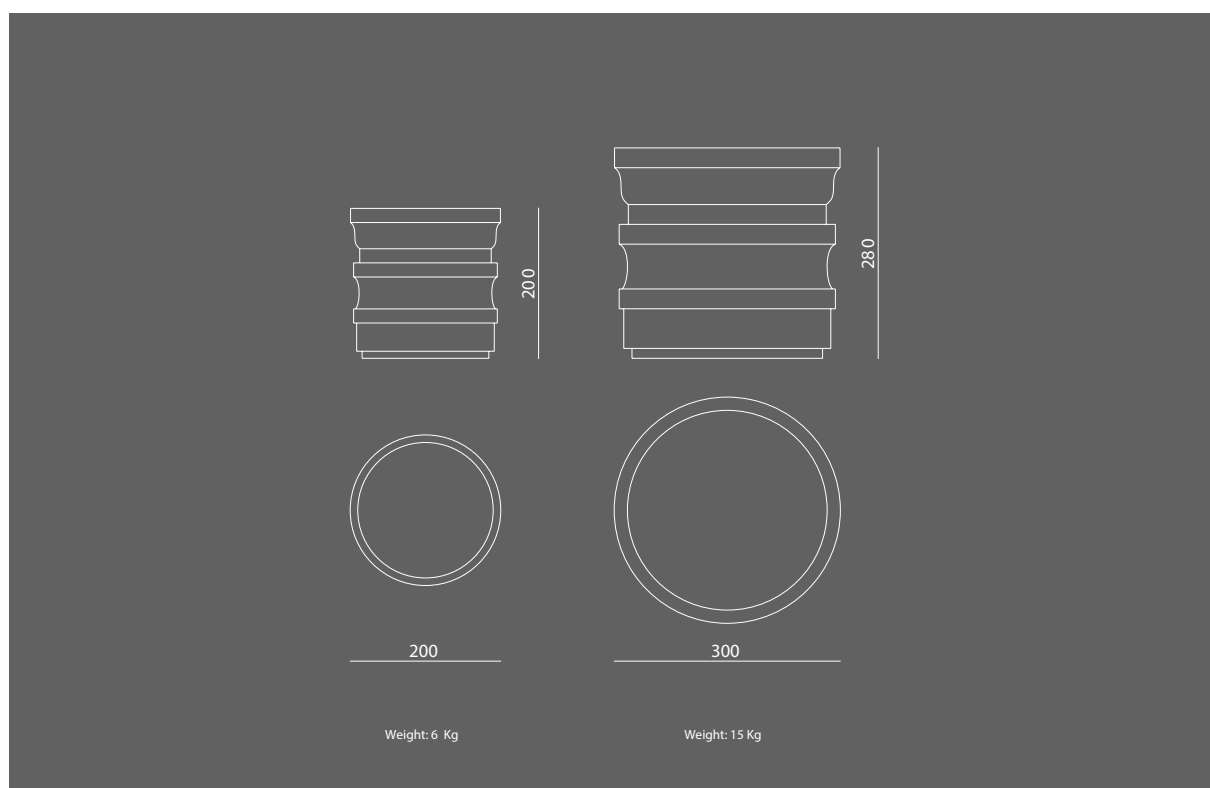





# YO

Design by  
Marco Guazzini

---

Yo ist ein Zeitschriftenhalter, der von der Form des Buchstabens „Y“ inspiriert ist. Die Magazine sind im 90-Grad-Winkel zwischen den beiden Seitenflügeln untergebracht und innerhalb der Rille und offenbart so seine praktische Funktion.

## Material / Materials

---



Pietra beige / Beige stone

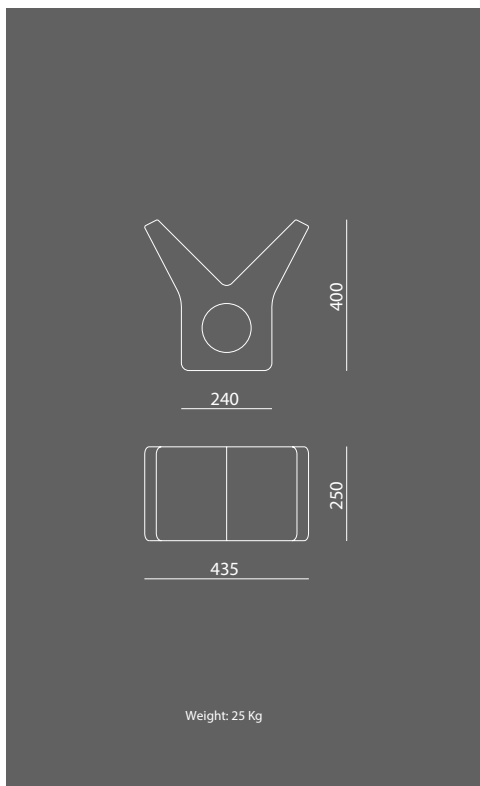





PIMAR | Furniture



# SONUS

## Research project of the Polytechnic of Bari

---

Sonus ist ein passiver Verstärker für Smartphones.

Als akustisch reflektierendes Material wurde Stein für die Gestaltung dieses besonderen Objekts verwendet. eine konische Form, die den von einem Smartphone abgegebenen Ton verstärkt, wenn es in eine spezielle Halterung eingesetzt wird. Die Form, die für eine bestimmte Funktion untersucht wurde, erinnert die Silhouette der „Pagghiare“ – ländliche Häuser mit Steinmauern im Salento Bereich mit typischem Kegelstumpfprofil.

Ein elegantes Design macht dieses Artefakt zu einem dekorativen Einrichtungsaccessoire Innenräume wie Wohnzimmer, aber auch im Freien.

### Material / Materials

---



Pietra beige / Beige stone

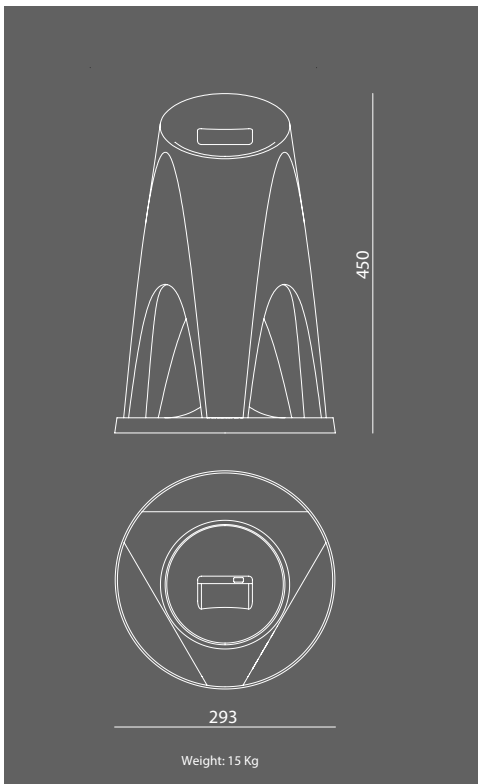

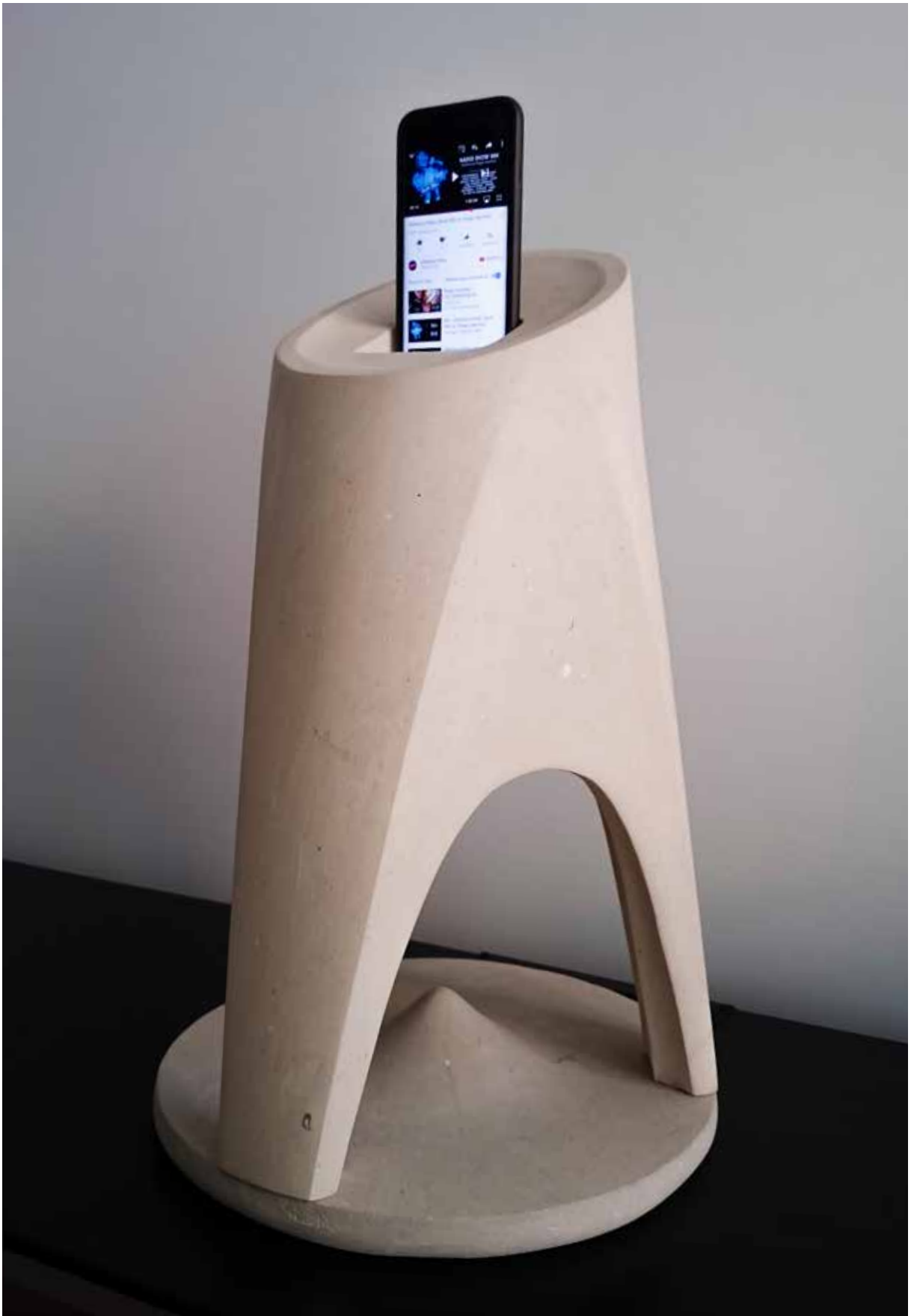

PIMAR | Furniture

# PESI

Design by  
Maurizio Prina

---

In diesem Projekt wird der Wert des Gewichts zu einem intrinsischen Merkmal des Objekts selbst und enthüllt dabei seine Funktion.  
Der formale Bezug ist bekanntlich mit dem Bild der traditionellen Skalen verbunden. Die Pesi Collection ist nicht nur funktional, sondern auch dekorativ.

## Material / Materials

---



Pietra beige / Beige stone



Pietra bianca / White stone



Pietra grigia / Grey stone

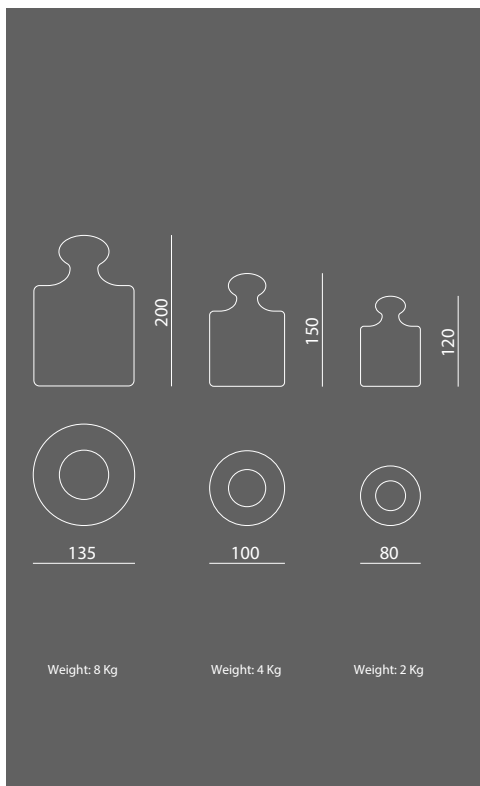



PIMAR | Furniture



# FUNDU

Design by  
Diego Vencato

---

Die Inspiration kam durch die Beobachtung der Beziehung zwischen den natürlichen Elementen wie die Landschaft: Erde, Wasser, Himmel. Das raue, sonnenverwöhnte Land auf der einen Seite, das Meer und ein tiefblauer Himmel auf der anderen Seite: ein harmonischer Kontrast, der eines der schönsten Dinge der Natur verkörpert faszinierende Ausdrucksformen Apuliens. Daher entstand die Idee eines Tablett, dessen Hauptelement aus reinem weißem Kalkstein besteht. während der Mittelteil, wie ein Fenster zum Himmel, eine perfekt reflektierende Scheibe ist Unendlichkeitsblau, dessen Tiefe keine Grenzen kennt. Im apulischen Dialekt eigentlich FUNDU bedeutet „Meeresgrund“, das tiefe Blau seines Wassers.

## Materiali / Materials

---



Pietra beige / Beige stone



Specchio / Mirror

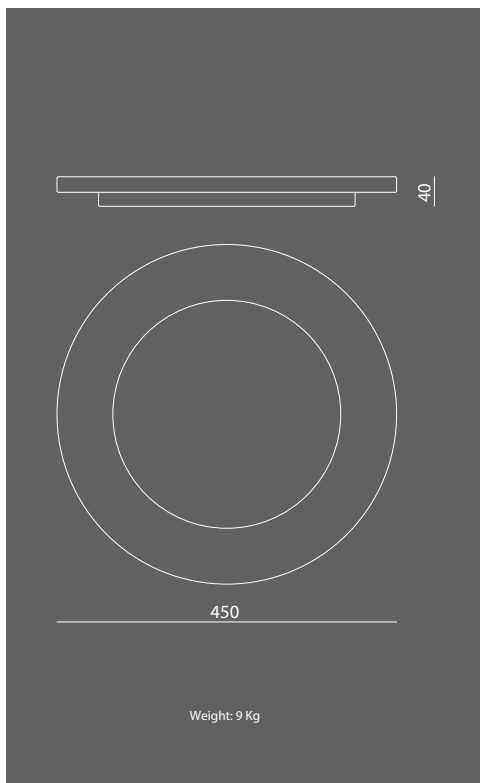





# AMPOLLE

Design by  
Gumdesign

Eine Sammlung von Vasen aus Leccese-Stein und geätztem Eisen, die aus der Zeit stammen der „Entdeckung“; aus einer fernen Vergangenheit geborgen, Übersetzt in zeitgenössische Art, stilisiert, überarbeitet und erneuert, um ihre Ausdruckskraft wiederzuentdecken, was ihre historische Bedeutung und die Möglichkeit des täglichen Gebrauchs verstärkt. Die Begegnung zwischen Stein und Eisen, Verbindung zwischen Vergangenheit und Gegenwart, Material und Form. Die Steinsockel werden numerisch gesteuert bearbeitet, der Eisenanteil wird von Hand geätzt und bearbeitet.

## Material / Materials



Pietra beige / Beige stone



Pietra bianca / White stone



Ferro acidato / Iron etched

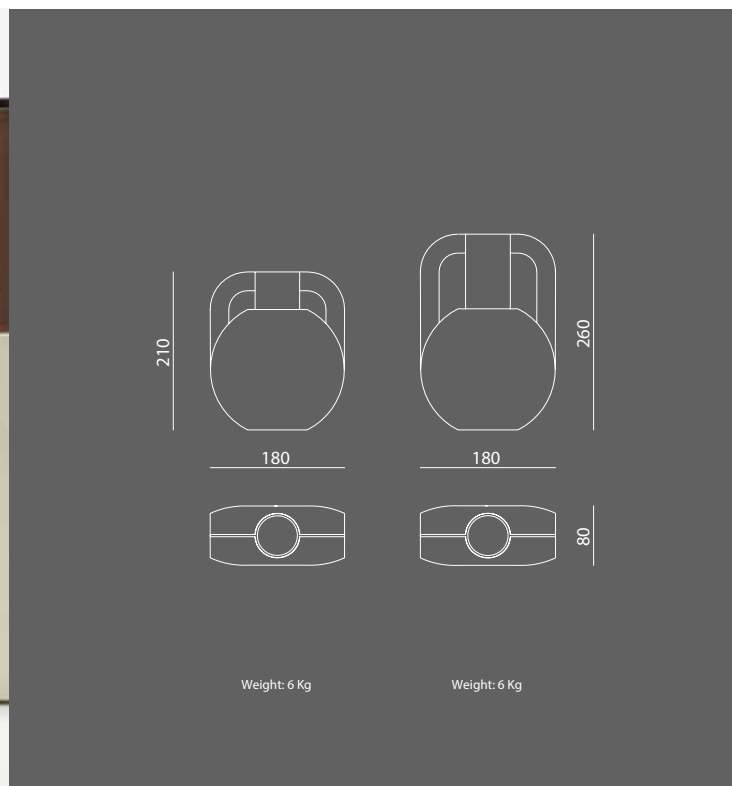



PIMAR | Furniture



# ANFORE

## Design by Gumdesign

---

Eine Sammlung von Vasen aus Leccese-Stein und geätztem Eisen, die aus der Zeit stammen der „Entdeckung“; aus einer fernen Vergangenheit geborgen, Übersetzt in zeitgenössische Art, stilisiert, überarbeitet und erneuert, um ihre Ausdruckskraft wiederzuentdecken, was ihre historische Bedeutung und die Möglichkeit des täglichen Gebrauchs verstärkt. Die Begegnung zwischen Stein und Eisen, Verbindung zwischen Vergangenheit und Gegenwart, Material und Form. Die Steinsockel werden numerisch gesteuert bearbeitet, der Eisenanteil wird von Hand geätzt und bearbeitet.

### Materiali / Materials

---

	Pietra beige / Beige stone
	Pietra bianca / White stone
	Pietra grigia / Grey stone
	Ferro acidato / Iron etched

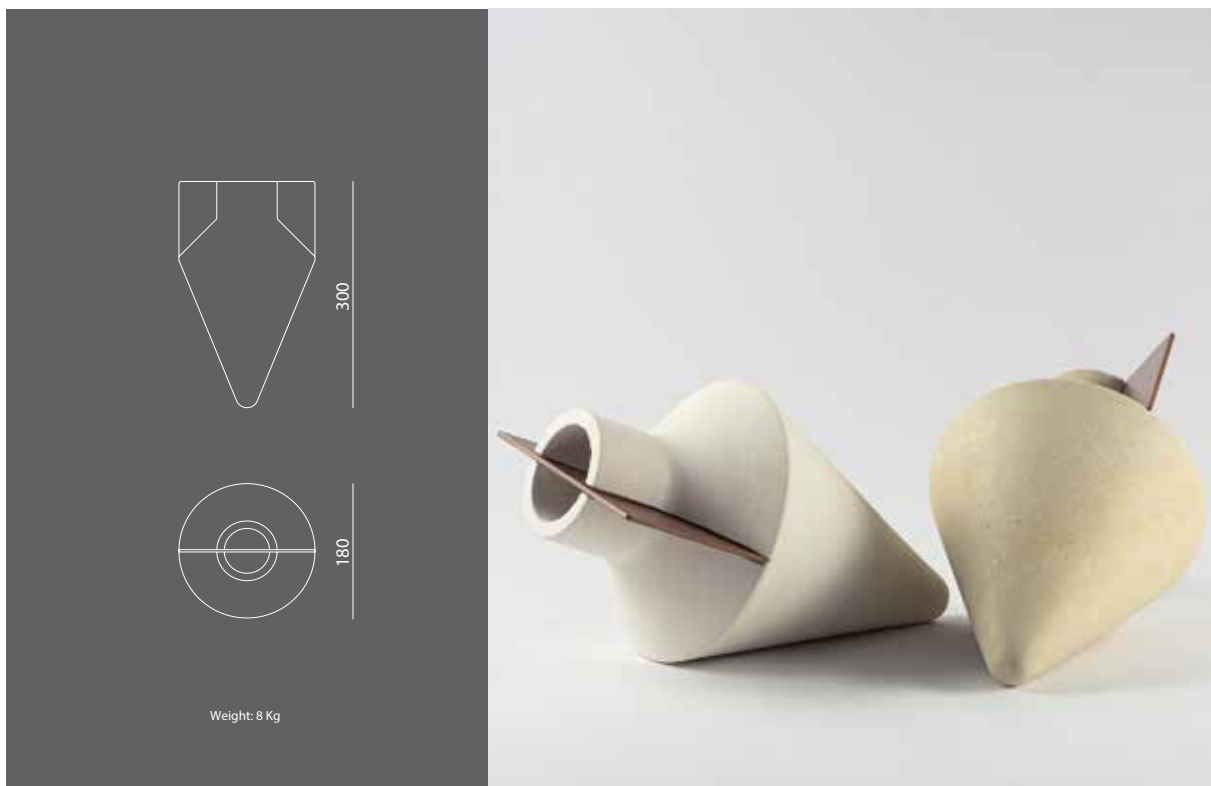





# COLONNE



Design by  
Gumdesign

---

Eine Sammlung von Vasen aus Leccese-Stein und geätztem Eisen, die aus der Zeit stammen der „Entdeckung“; aus einer fernen Vergangenheit geborgen, Übersetzt in zeitgenössische Art, stilisiert, überarbeitet und erneuert, um ihre Ausdruckskraft wiederzuentdecken, was ihre historische Bedeutung und die Möglichkeit des täglichen Gebrauchs verstärkt. Die Begegnung zwischen Stein und Eisen, Verbindung zwischen Vergangenheit und Gegenwart, Material und Form. Die Steinsokkel werden numerisch gesteuert bearbeitet, der Eisenanteil wird von Hand geätzt und bearbeitet.

## Material / Materials

---

-  Pietra beige / Beige stone
-  Pietra grigia / Grey stone
-  Ferro acidato / Iron etched

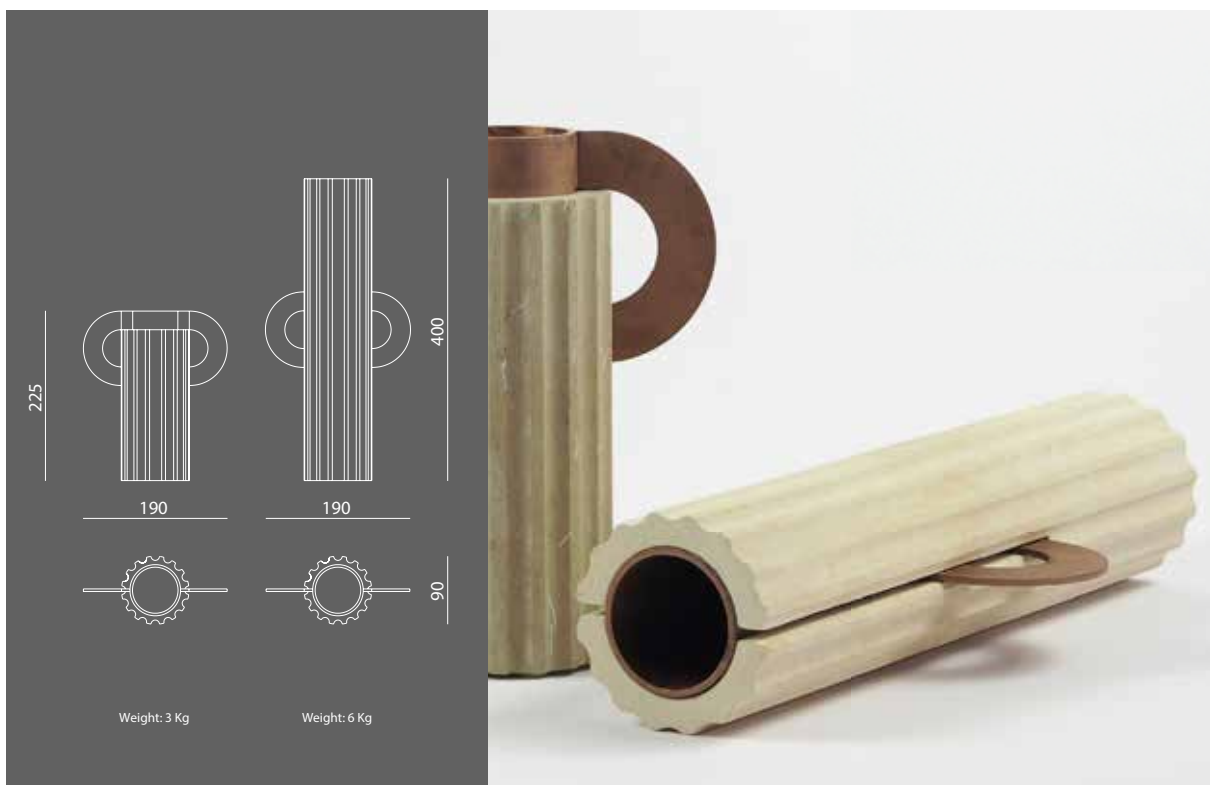



## MESSÀPO L

by Noii

### Category

Shelf

### Dimensions

230x40 H120 cm | 1,110Kg

### Modules

A)78x40 H40 cm | 110Kg

B)80x45 H40 cm | 130Kg

### Materials

Beige stone

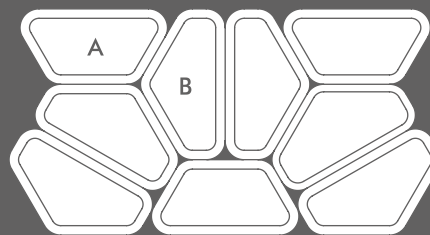

## MESSÀPO S

by Noii

### Category

Sideboard

### Dimensions

230x40 H80 cm | 740Kg

### Modules

A)78x40 H40 cm | 110Kg

B)80x45 H40 cm | 130Kg

### Materials

Beige stone

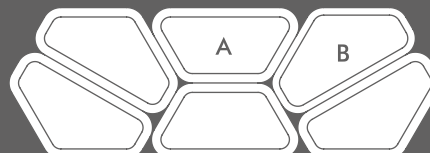

## MESSÀPO C

by Noii

### Category

Lounge Chair

### Dimensions

108x40 H80 cm | 240Kg

### Modules

A)78x40 H40 cm | 110Kg

B)80x45 H40 cm | 130Kg

### Materials

Beige stone

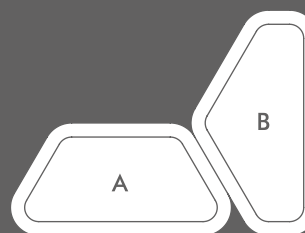

## ETTORE T

by Noii

### Category

Coffee table

### Dimensions

Ø70 H50 cm | 120kg

### Materials

White, beige, grey stone

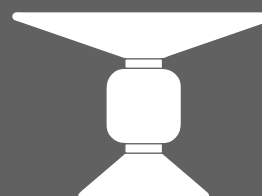

## ETTORE S

by Noii

### Category

Stool

### Dimensions

Ø35 H40 cm | 30kg

### Materials

White, beige, grey stone



**MAGI**  
by Noii

**Category**  
Vase

**Dimensions**

A) 12x12 H12 cm | 3Kg  
B) 12x12 H12 cm | 3Kg  
C) 12x12 H12 cm | 3Kg

**Materials**

Beige, white, grey stone



A



B



C

**PRIMITVA**  
by Noii

**Category**  
Furnishing

**Dimensions**

A) 23x H23 cm | 10Kg  
B) 39x H16 cm | 20Kg  
C) 19x H30 cm | 15Kg  
D) 32x H25 | 20Kg  
E) 37,5x H18,5 cm | 18Kg

**Materials**

Beige stone



A

B

C

D

E

**COM**  
by Giulio Iacchetti

**Category**  
Table

**Dimensions**

Ø70 H66 cm | 74kg

**Materials**

Beige, white, grey stone

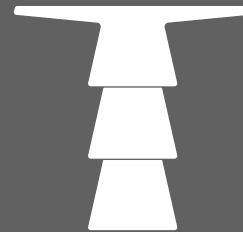

**MEL, GAS, BAL**  
by Giulio Iacchetti

**Category**  
Stool

**Dimensions**

Ø37 H40 cm | 38kg  
Ø35 H40 cm | 38kg  
Ø38,5 H40 cm | 38kg

**Materials**

White, beige, grey stone



Mel



Gas



Bal

**GIARDINO  
ALL'ITALIANA**  
by Matteo Ragni

**Category**  
Table

**Dimensions**

50x50 H60 cm | 60kg

**Materials**

Beige stone

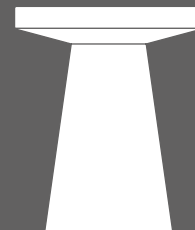

**ONDULATION**  
by Matali Crasset

**Category**  
Table

**Dimensions**  
Ø90 H75 cm | 120kg

**Materials**  
Beige stone

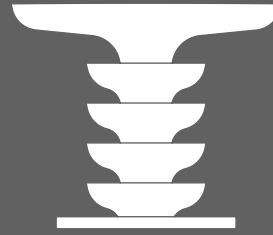

**ONDULATION**  
by Matali Crasset

**Category**  
Vase

**Dimensions**  
Ø51,5 H57 cm | 78kg

**Materials**  
Beige stone



**ONDULATION**  
by Matali Crasset

**Category**  
Stool

**Dimensions**  
Ø40 H42 cm | 48kg

**Materials**  
Beige stone



**GALATONE**  
by Ludovica  
& Roberto Palomba

**Category**  
Table

**Dimensions**  
129x132,5 H75 cm | 400kg  
201,6x145,4 H75 cm | 600kg

**Top thickness**  
6 cm stone / 2cm iron structure

**Materials**  
White stone  
Orange iron



**GEO XL**  
by Apospersano

**Category**  
Table

**Dimension**  
Ø70 H75 cm | 90 Kg

**Materials**  
White, beige, grey stone

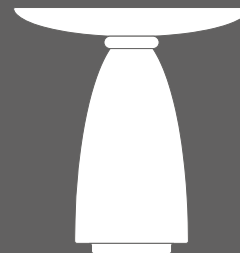



**GEO L**  
by Aospersano

**Category**  
Table

**Dimension**  
Ø60 H37 cm | 60 Kg

**Materials**  
White, beige, grey stone

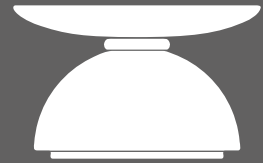

**GEO C**  
by Aospersano

**Category**  
Table

**Dimension**  
Ø60 H45 cm | 50 Kg

**Materials**  
White, beige, grey stone



**GEO E**  
by Aospersano

**Category**  
Table

**Dimension**  
Ø42 H45 cm | 55 Kg

**Materials**  
White, beige, grey stone



**GEO S**  
by Aospersano

**Category**  
Table

**Dimension**  
Ø45 H45 cm | 70 Kg

**Materials**  
White, beige, grey stone

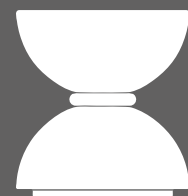

**NATURA**  
by Aospersano

**Category**  
Pocket emptier

**Dimensions**  
A) Ø18x2 cm | 1 Kg  
B) Ø30x2 cm | 2 Kg  
C) 41x21x2 cm | 2 Kg

**Materials**  
White stone

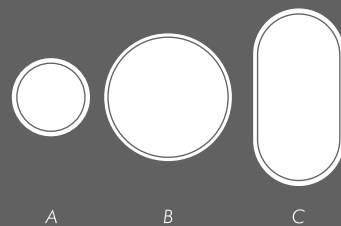

GIRASOLE  
by Aospersano

Categoria  
Vase

Dimensions  
33x16 H35 cm | 15 Kg

Materials  
Beige and grey stone  
Glass

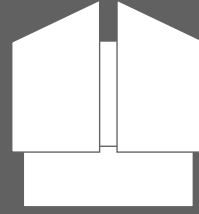

ORIZZONTE  
by Aospersano

Categoria  
Mirror

Dimensions  
45x10 H45 cm | 20 Kg

Materials  
Beige and grey stone  
Mirror & brass

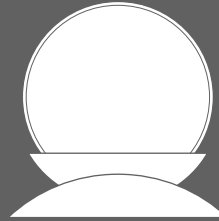

METAFISICA  
by Aospersano

Categoria  
Bookends

Dimensions  
8x23 H20 cm | 10 Kg  
8x26,5 H23 cm

Materials  
Beige stone



BOUNDARY  
by Marco Piva

Categoria  
Table

Dimension  
500x120cm H75 cm  
650Kg  
Top thickness  
5 cm stone / 2mm iron  
Materials  
Beige/grey stone  
Brown/green iron



imaginary city  
by Marco Piva

Categoria  
Vases

Dimension  
A) 8x8x20H cm | 8 Kg  
B) 8x8x25H cm | 10 Kg  
C) 8x8x30H cm | 11 Kg

Materials  
White, beige, grey stone

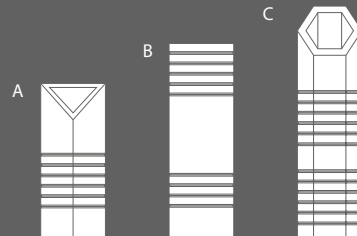

**PIRO**

by Lucidi & Pevere

**Category**

Brazier

**Dimensions**

160x80 H80 cm | 55 kg

**Materials**

"Pirumafu" stone

Grey-brown or red iron

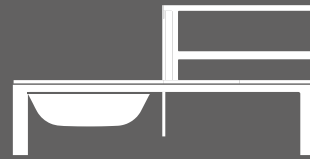
**PIRO**

by Lucidi & Pevere

**Category**

Coffee table

**Dimensions**

42,5x32 H40 cm | 40 kg

**Materials**

Beige or "Pirumafu" stone

Grey, brown or red iron

**PIRO**

by Lucidi & Pevere

**Category**

Vase

**Dimensions**

Ø78 H47,5 cm | 100 kg

Ø51,5 H85 cm | 100 kg

**Materials**

Beige or "Pirumafu" stone

Grey-brown or red iron

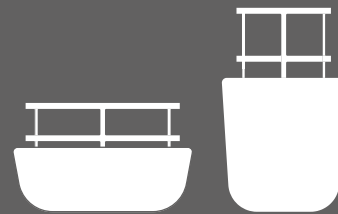
**CAPASA**

by Silvio De Ponte

**Category**

Vase

**Dimensions**

60x60 H61 cm | 25 kg

40x40 H105 cm | 50 kg

**Materials**

Beige stone

Grey-brown iron

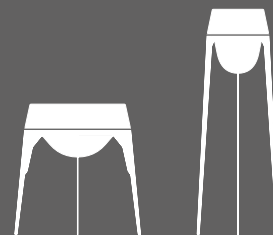
**CAPASA**

by Silvio De Ponte

**Category**

Brazier

**Dimensions**

Ø70 H36 cm | 60 kg

**Materials**

"Pirumafu" stone

Grey-brown iron



ZIG ZA G  
by Silvio De Ponte

Categor y  
Vase

Dimensions  
Ø60 H58,5 cm | 50 kg  
Ø28 H120 cm | 200 kg

Materials  
Beige stone



URANO  
by Luca Scacchetti

Categor y  
Vase

Dimensions  
A)35x22,5 H19 cm | 35 kg  
B)30x13 H26,5 cm | 22 kg  
C)16,5x10 H35 cm | 10 kg

Materials  
Beige stone

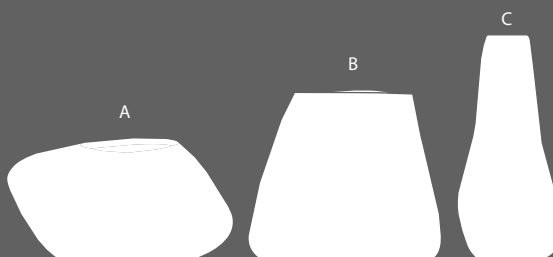

SPUTNI K  
by Luca Scacchetti

Categor y  
Vase

Dimensions  
A)Ø23 H19 cm | 6 k g  
B)Ø34 H27 cm | 12 kg  
C)Ø22 H40 cm | 12 kg

Materials  
Beige stone

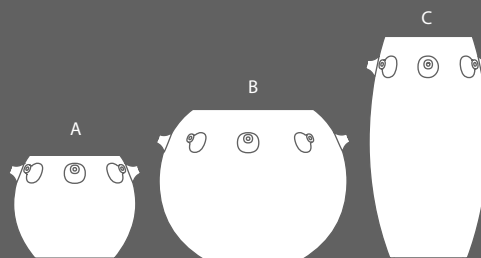

ARCADI A  
by Luca Scacchetti

Categor y  
Vase

Dimensions  
A)Ø36 H12 cm | 10 kg  
B)Ø30 H21 cm | 16 kg  
C)Ø26 H38 cm | 16 kg

Materials  
Beige stone

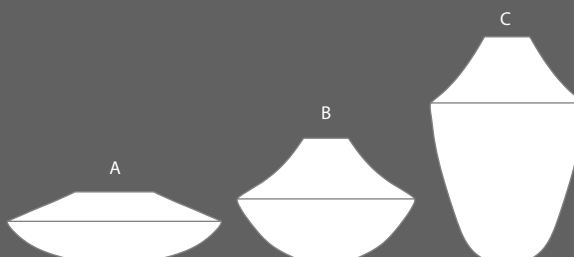

DISSIMMETRI A  
by Luca Scacchetti

Categor y  
Vase

Dimensions  
A)52x31 H25 cm | 30 kg  
B)45x28 H35 cm | 24 kg  
C)30x22 H40 cm | 22 kg

Materials  
Beige stone

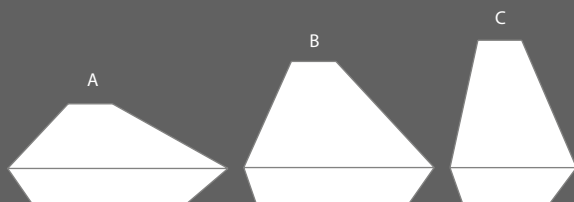

## PROFILI

by Luca Scacchetti

### Category

Vase

### Dimensions

A) Ø44 H22 cm | 20 kg  
B) Ø38 H25 cm | 16 kg  
C) Ø25 H31 cm | 25 kg

### Materials

Beige stone

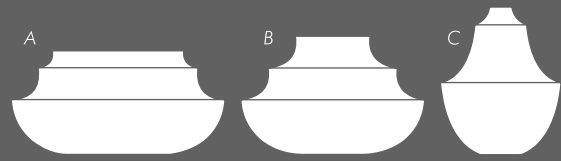

## TORNIO

by Luca Scacchetti

### Category

Vase

### Dimensions

Ø20 H20 cm | 6 kg  
Ø30 H28 cm | 15 kg

### Materials

Beige stone



## YO

by Marco Guazzini

### Category

Magazine rack

### Dimensions

43,5x25 H40 cm | 25 kg

### Materials

Beige stone



## TRE BIEN

by Marco Guazzini

### Category

Umbrella holder

### Dimensions

Ø32 H28 cm | 25 kg  
Ø32 H55,5 cm | 40 kg

### Materials

Beige, white, grey stone  
Base white iron

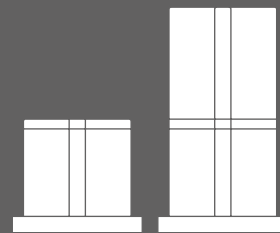

## SONUS

by Politecnico di Bari

### Category

Passive amplifier

### Dimensions

Ø29,3 H45 cm | 15 kg

### Materials

Beige stone

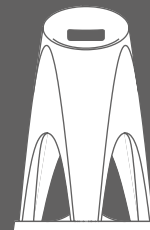

## 1480

by Lorenzo Longo

**Category**  
Clock

### Dimensions

46x4 H46 cm | 10 kg  
46x4 H46 cm | 10 kg

**Materials**  
Beige stone

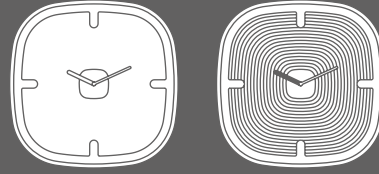

## PESI

by Maurizio Prina

**Category**  
Furnishing

### Dimensions

A) Ø8 H12 cm | 2 kg  
B) Ø10 H15 cm | 4 kg  
C) Ø13,5 H20 cm | 8 kg

**Materials**  
White, beige, grey stone

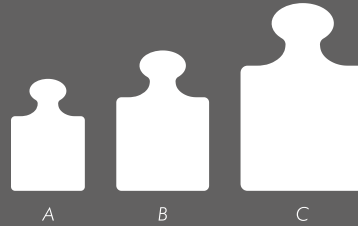

## FUNDU

by Diego Vencato

**Category**  
Tray

### Dimensions

Ø45 H4 cm | 9 kg

**Materials**  
Beige stone  
Mirror

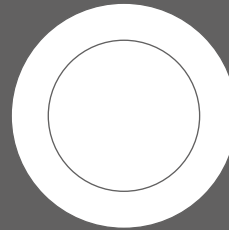

## PROSPETTIVE

by Gumedesign

**Category**  
Table

### Dimensions

160x80 H72 cm | 250 kg

**Top thickness**  
6 cm

**Materials**  
Beige stone



## PROSPETTIVE

by Gumedesign

**Category**  
Library

### Dimensions

83x40 H200 cm | 290 kg  
160x40 H200 cm | 580 kg

**Materials**  
Beige stone

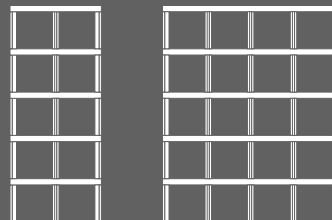



**AMPOLLE**  
by Gumdesign

**Category**  
Vase

**Dimensions**  
18x8 H21 cm | 6kg  
18x8 H26 cm | 6kg

**Materials**  
White, beige stone  
Iron etched

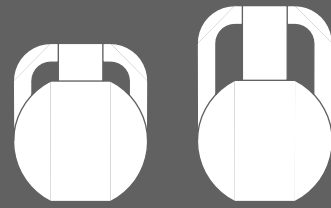

**ANFORE**  
by Gumdesign

**Category**  
Vase

**Dimensions**  
Ø18 H30 cm | 8kg

**Materials**  
White, beige stone  
Iron etched

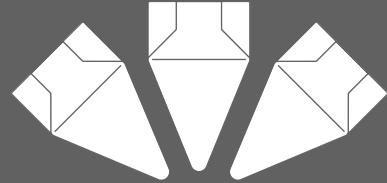

**COLONNE**  
by Gumdesign

**Category**  
Vase

**Dimensions**  
19x9 H22,5 cm | 3kg  
19x9 H22,5 cm | 6kg

**Materials**  
White, beige stone  
Iron etched

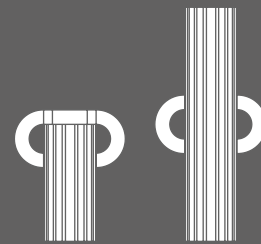

**LAMPADE MODULARI**  
**(Applique)**  
by Aospersano

**Category**  
Lamp

**Dimension**  
30x30cm | 6 Kg  
60x60cm | 16 Kg

**Materials**  
Beige stone  
White iron



L D X Z

**LAMPADE MODULARI**  
**(Recessed)**  
by Aospersano

**Category**  
Lamp

**Dimension**  
30x30cm | 6 Kg  
60x60cm | 16 Kg

**Materials**  
Beige stone  
White iron

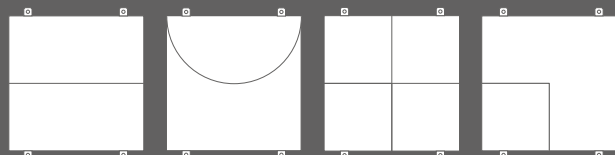

L D X Z

Vertrieb dieser Produkte über:

DIE HOTELEINRICHTUNG + INTERIOR DESIGN  
Santrigelstraße 2  
81829 München

Tel: 089 / 45 1397 90    Mobil: 0172 / 7002425  
Mail: [info@die-hoteleinrichtung.com](mailto:info@die-hoteleinrichtung.com)  
Web: [www.die-hoteleinrichtung.com](http://www.die-hoteleinrichtung.com)

PIMAR S.r.l.  
Via Manzoni,32  
73020 Cursi (Lecce) - Italy

+39 0836 426555  
+39 0836 483285

[info@pimarlimestone.com](mailto:info@pimarlimestone.com)  
[www.pimarlimestone.com](http://www.pimarlimestone.com)